

DIGITALPIANO  
ЦИФРОВОЕ ФОРТЕПИАНО

# P-S500

---

Benutzerhandbuch

Руководство пользователя

Lesen Sie vor der Verwendung des Instruments unbedingt die „VORSICHTSMASSNAHMEN“ auf den Seiten 4–5.

Перед началом работы с инструментом прочитайте раздел «ПРАВИЛА ТЕХНИКИ БЕЗОПАСНОСТИ» на стр. 4–5.



**App „Smart Pianist“ für Smart-Geräte (Seite 20)**

Sie können noch mehr aus diesem Instrument herausholen – mit zusätzlichen Funktionen und äußerst intuitiven Bedienelementen – indem Sie es mit der App „Smart Pianist“ auf einem Smart-Gerät verbinden.

**Приложение для интеллектуальных устройств Smart Pianist (стр. 20)**

Вы сможете более полно использовать все возможности этого инструмента благодаря дополнительным функциям и хорошо понятным элементам управления. Для этого необходимо подключиться к приложению интеллектуального устройства Smart Pianist.



Die Nummer des Modells, die Seriennummer, der Leistungsbedarf usw. sind auf dem Typenschild, das sich auf der Unterseite des Geräts befindet, oder in der Nähe davon angegeben. Sie sollten diese Seriennummer an der unten vorgesehenen Stelle eintragen und dieses Handbuch als dauerhaften Beleg für Ihren Kauf aufbewahren, um im Fall eines Diebstahls die Identifikation zu erleichtern.

**Modell Nr.**

---

**Seriennr.**

---

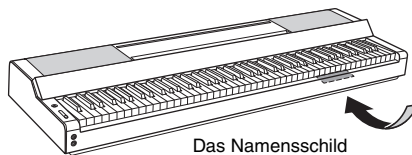

Das Namensschild befindet sich an der Unterseite des Produkts.

(bottom\_de\_01)

# VORSICHTSMASSNAHMEN

## BITTE SORGFÄLTIG DURCHLESEN, EHE SIE FORTFAHREN

Bitte heben Sie dieses Handbuch an einem sicheren und leicht zugänglichen Ort auf, um später wieder darin nachschlagen zu können.

### Für den Netzadapter

#### **WARNUNG**

- Dieser Netzadapter ist ausschließlich zur Verwendung mit elektronischen Musikinstrumenten von Yamaha vorgesehen. Verwenden Sie ihn nicht für andere Zwecke.
- Nur für den Gebrauch in Innenräumen. Nicht in feuchter Umgebung verwenden.

#### **VORSICHT**

- Achten Sie beim Aufstellen darauf, dass die verwendete Netzsteckdose leicht erreichbar ist. Sollten Probleme auftreten oder es zu einer Fehlfunktion kommen, schalten Sie das Instrument sofort aus und ziehen Sie den Netzadapter aus der Netzsteckdose. Bedenken Sie, dass, wenn der Netzadapter an der Netzsteckdose angeschlossen ist, das Instrument auch im ausgeschalteten Zustand geringfügig Strom verbraucht. Falls Sie das Instrument für längere Zeit nicht nutzen möchten, sollten Sie unbedingt das Netzkabel aus der Steckdose ziehen.

### Für das Instrument

#### **WARNUNG**

Beachten Sie stets die nachstehend aufgelisteten Vorsichtsmaßnahmen, um mögliche schwere Verletzungen oder sogar tödliche Unfälle infolge eines elektrischen Schlags, von Kurzschlüssen, Feuer oder anderen Gefahren zu vermeiden. Zu diesen Vorsichtsmaßnahmen gehören die folgenden Punkte, die jedoch keine abschließende Aufzählung darstellen:

#### **Stromversorgung/Netzadapter**

- Platzieren Sie das Netzkabel oder den Netzadapter nicht in der Nähe von Wärmequellen wie Heizlüftern oder Heizstrahlern. Schützen Sie das Kabel außerdem vor übermäßigem Verknicen oder anderen Beschädigungen und stellen Sie keine schweren Gegenstände darauf ab.
- Schließen Sie das Instrument nur an die richtige, für das Gerät angegebene Spannung an. Die erforderliche Spannung ist auf dem Typenschild des Instruments aufgedruckt.
- Verwenden Sie ausschließlich den angegebenen Adapter (Seite 35). Die Verwendung eines nicht adäquaten Adapters kann zu einer Beschädigung oder Überhitzung des Instruments führen.
- Verwenden Sie ausschließlich das mitgelieferte Netzkabel bzw. den Netzstecker.
- Überprüfen Sie regelmäßig den Zustand des Netzsteckers, und entfernen Sie jeglichen Schmutz oder Staub, der sich darauf angesammelt hat.

#### **Öffnen verboten!**

- Dieses Instrument enthält keine vom Benutzer zu wartenden Teile. Versuchen Sie nicht, das Instrument zu öffnen oder die inneren Komponenten zu entfernen oder auf irgendeine Weise zu ändern. Sollte einmal eine Fehlfunktion auftreten, so nehmen Sie es sofort außer Betrieb und lassen Sie es von einem qualifizierten Yamaha-Kundendiensttechniker prüfen.

#### **Vorsicht mit Wasser**

- Achten Sie darauf, dass das Instrument nicht durch Regen nass wird, verwenden Sie es nicht in der Nähe von Wasser oder unter feuchten oder nassen Umgebungsbedingungen und stellen Sie auch keine Behälter (wie z. B. Vasen, Flaschen oder Gläser) mit Flüssigkeiten darauf, die heraus schwappen und in Öffnungen hineinfließen könnten. Wenn eine Flüssigkeit wie z. B. Wasser in das Instrument gelangt, schalten Sie sofort die Stromversorgung aus und ziehen Sie das Netzkabel aus der Steckdose. Lassen Sie das Instrument anschließend von einem qualifizierten Yamaha-Kundendiensttechniker überprüfen.
- Mit nassen Händen sollten Sie niemals einen Netzstecker in eine Steckdose stecken oder herausziehen.

#### **Brandschutz**

- Stellen Sie keine brennenden Gegenstände (z. B. Kerzen) auf dem Gerät ab. Ein brennender Gegenstand könnte umfallen und einen Brand verursachen.

#### **Falls Sie etwas Ungewöhnliches am Instrument bemerken**

- Wenn eines der folgenden Probleme auftritt, schalten Sie das Gerät sofort aus, und ziehen Sie den Stecker aus der Steckdose. Lassen Sie das Gerät anschließend von einem qualifizierten Yamaha-Kundendiensttechniker überprüfen.
  - Netzkabel oder Netzstecker sind zerfasert oder beschädigt.
  - Das Instrument sondert ungewöhnliche Gerüche oder Rauch ab.
  - Ein Gegenstand ist in das Instrument gefallen.
  - Während der Verwendung des Instruments kommt es zu einem plötzlichen Tonausfall.
  - Wenn Risse oder Brüche am Instrument vorhanden sind.

# **VORSICHT**

**Beachten Sie stets die nachstehend aufgelisteten grundsätzlichen Vorsichtsmaßnahmen, um mögliche Verletzungen bei Ihnen oder anderen Personen oder aber Schäden am Instrument oder an anderen Gegenständen zu vermeiden. Zu diesen Vorsichtsmaßnahmen gehören die folgenden Punkte, die jedoch keine abschließende Aufzählung darstellen:**

## **Stromversorgung/Netzadapter**

- Schließen Sie das Instrument niemals über einen Mehrfachanschluss an eine Netzsteckdose an. Dies kann zu einem Verlust der Klangqualität führen und möglicherweise auch zu Überhitzung in der Netzsteckdose.
- Ergreifen Sie nur den Netzstecker selbst und ziehen Sie niemals am Kabel, um dieses vom Instrument oder von der Steckdose zu trennen. Wenn Sie am Kabel ziehen, kann dieses beschädigt werden.
- Ziehen Sie den Netzstecker aus der Netzsteckdose, wenn Sie das Instrument für längere Zeit nicht benutzen oder während eines Gewitters.

## **Aufstellort**

- Achten Sie auf einen sicheren Stand des Geräts, damit es nicht versehentlich umstürzt.
- Während eines Erdbebens halten Sie sich vom Instrument fern. Das starke Schütteln während eines Erdbebens könnte zum Umkippen des Instruments führen, was zu Schäden am Instrument oder Teilen davon führen könnte oder möglicherweise Verletzungen verursachen könnte.
- Wenn Sie das Instrument transportieren oder bewegen, sollten immer zwei oder mehr Personen beteiligt sein. Wenn Sie allein versuchen, das Instrument hochzuheben, können Sie sich einen Rückenschaden zuziehen, sich oder andere Personen in anderer Weise verletzen oder das Instrument selbst beschädigen.
- Entfernen Sie alle angeschlossenen Kabel, bevor Sie das Instrument bewegen, um zu verhindern, dass die Kabel beschädigt werden oder jemand darüber stolpert und sich verletzt.
- Wenn Sie das Instrument bewegen, fassen Sie es immer am Boden des Instruments an. Durch Festhalten der Vertiefung, in der sich die Anschlüsse befinden, können die Anschlüsse oder das Instrument beschädigt werden, was zu Verletzungen führen kann.
- Achten Sie beim Aufstellen des Produkts darauf, dass die verwendete Netzsteckdose leicht erreichbar ist. Sollten Probleme auftreten oder es zu einer Fehlfunktion kommen, schalten Sie das Instrument sofort aus, und ziehen Sie den Stecker aus der Steckdose. Auch dann, wenn das Produkt ausgeschaltet ist, wird es minimal mit Strom versorgt. Falls Sie das Produkt für längere Zeit nicht nutzen möchten, sollten Sie unbedingt das Netzkabel aus der Netzsteckdose ziehen.
- Verwenden Sie für das Instrument nur den dafür vorgesehenen Ständer (Seite 17). Verwenden Sie zur Befestigung nur die mitgelieferten Schrauben. Andernfalls kann es zu einer Beschädigung der eingebauten Komponenten kommen, oder die Standfestigkeit ist nicht gegeben.
- Lehnen Sie das Instrument nicht gegen eine Wand und legen Sie es nicht mit der Anschlussseite nach unten ab. Das Instrument kann umkippen und Beschädigungen oder Verletzungen verursachen. Achten Sie darauf, dass das Instrument waagrecht auf einen Tisch gestellt wird, oder verwenden Sie das für das Instrument vorgesehene Stativ (Seite 17).

## **Verbindungen**

- Bevor Sie andere elektronische Komponenten am Instrument anschließen, schalten Sie alle Geräte aus. Stellen Sie zunächst alle Lautstärkeregler an den Geräten auf Minimum, bevor Sie die Geräte ein- oder ausschalten.
- Stellen Sie sicher, dass die Lautstärke an allen Geräten auf ein Minimum eingestellt ist, und erhöhen Sie sie beim Spielen allmählich, bis die gewünschte Lautstärke erreicht ist.

## **Umgang**

- Stecken Sie weder einen Finger noch eine Hand in irgendeinen Spalt des Instruments.
- Stecken Sie niemals Papier, Metallteile oder andere Gegenstände in die Schlitze am Bedienfeld oder der Tastatur, und lassen Sie nichts dort hineinfallen. Dies könnte Verletzungen bei Ihnen oder anderen Personen, Schäden am Instrument oder an anderen Gegenständen oder Betriebsstörungen verursachen.
- Stützen Sie sich nicht mit dem Körpergewicht auf dem Instrument ab, und stellen Sie keine schweren Gegenstände darauf ab. Üben Sie keine übermäßige Kraft auf die Tasten, Schalter, Stecker oder die Notenablage aus.
- Benutzen Sie die Kopfhörer nicht über eine längere Zeit mit zu hohen oder unangenehmen Lautstärken. Hierdurch können bleibende Hörschäden auftreten. Falls Sie Hörverlust bemerken oder ein Klingeln im Ohr feststellen, lassen Sie sich von Ihrem Arzt beraten.

Yamaha haftet nicht für Schäden, die auf eine nicht ordnungsgemäße Bedienung oder Änderungen am Instrument zurückzuführen sind, oder für den Verlust oder die Zerstörung von Daten.

Schalten Sie das Instrument immer aus, wenn Sie es nicht verwenden. Auch dann, wenn sich der Schalter [  ] (Standby/On) in Bereitschaftsposition befindet (die Netzbetriebslampe leuchtet nicht), verbraucht das Gerät geringfügig Strom.

Falls Sie das Instrument längere Zeit nicht nutzen möchten, sollten Sie unbedingt das Netzkabel aus der Steckdose ziehen.

## ACHTUNG

Um die Möglichkeit einer Fehlfunktion oder Beschädigung des Produkts, der Beschädigung von Daten oder anderem Eigentum auszuschließen, befolgen Sie die nachstehenden Hinweise.

### ■ Umgang

- Verbinden Sie dieses Produkt nicht direkt mit einem öffentlichem WLAN und/oder dem Internet. Verbinden Sie dieses Produkt nur über einen Router (Zugangsknoten) mit starkem Passwortschutz. Wenden Sie sich an den Hersteller Ihres Routers für Informationen zur besten Vorgehensweise für Ihre Sicherheit.
- Betreiben Sie das Instrument nicht in der Nähe von Fernsehgeräten, Radios, Stereoanlagen, Mobiltelefonen oder anderen elektrischen Geräten. Andernfalls können das Instrument, das Fernsehgerät oder das Radio gegenseitige Störungen erzeugen. Wenn Sie das Instrument zusammen mit einer Anwendung auf Ihrem Smart-Gerät wie Smartphone oder Tablet verwenden, empfehlen wir Ihnen, bei jenem Gerät WLAN zu aktivieren, nachdem Sie den „Flugzeugmodus“ eingeschaltet haben, um bei der Kommunikation erzeugte Signale zu unterdrücken.
- Setzen Sie das Instrument weder übermäßigem Staub oder Vibrationen noch extremer Kälte oder Hitze aus (beispielsweise direktem Sonnenlicht, in der Nähe einer Heizung oder tagsüber in einem Fahrzeug), um eine mögliche Gehäuseverformung, eine Beschädigung der eingebauten Komponenten oder Fehlfunktionen beim Betrieb zu vermeiden. (Nachgeprüfter Betriebstemperaturbereich: 5°–40°C)
- Stellen Sie keine Gegenstände aus Vinyl, Kunststoff oder Gummi auf dem Instrument ab, da hierdurch Bedienfeld oder Tastatur verfärbt werden könnten.

### ■ Wartung

- Benutzen Sie zur Reinigung des Instruments ein weiches und trockenes oder leicht angefeuchtetes Tuch. Verwenden Sie keine Verdünnung, keine Lösungsmittel, keinen Alkohol, keine Reinigungsflüssigkeiten oder mit chemischen Substanzen imprägnierte Reinigungstücher.

### ■ Sichern von Daten

- Einige der Daten dieses Instruments (Seite 29) bleiben beim Ausschalten erhalten. Zum Schutz vor Datenverlusten durch Fehlfunktionen und Bedienungsfehler usw. speichern Sie Ihre wichtigen Daten in der Anwendung „Smart Pianist“ für Smart-Geräte. Sie können die Daten und Einstellungen dieses Instruments als Sicherungsdatei auf „Smart Pianist“ sichern.

## Informationen

### ■ Hinweise zum Urheberrecht

- Das Kopieren von im Handel erhältlichen Musikdaten (einschließlich, jedoch ohne darauf beschränkt zu sein, MIDI- und/oder Audiodaten) ist mit Ausnahme für den privaten Gebrauch strengstens untersagt.
- Dieses Produkt enthält und bündelt Inhalte, die von Yamaha urheberrechtlich geschützt sind oder für die Yamaha eine Lizenz zur Benutzung der urheberrechtlich geschützten Produkte von Dritten besitzt. Aufgrund von Urheberrechts- und anderen entsprechenden Gesetzen ist es Ihnen NICHT erlaubt, Medien zu verbreiten, auf denen diese Inhalte gespeichert oder aufgezeichnet sind und die mit denjenigen im Produkt praktisch identisch bleiben oder sehr ähnlich sind.
  - \* Zu den vorstehend beschriebenen Inhalten gehören ein Computerprogramm, Begleitstyle-Daten, MIDI-Daten, WAVE-Daten, Voice-Aufzeichnungsdaten, eine Notendarstellung, Notendaten usw.
  - \* Sie dürfen Medien verbreiten, auf denen Ihre Darbietung oder Musikproduktion mit Hilfe dieser Inhalte aufgezeichnet wurde; die Erlaubnis der Yamaha Corporation ist in solchen Fällen nicht erforderlich.

### ■ Informationen über die Funktionen/Daten, die in diesem Instrument enthalten sind

- Yamaha kann die Firmware des Produkts und der zugehörigen Software von Zeit zu Zeit ohne Vorankündigung zur Verbesserung der Funktionalität und der Benutzerfreundlichkeit aktualisieren. Um alle Vorzüge dieses Instruments zu nutzen, empfehlen wir Ihnen, Ihr Instrument auf die neueste Version zu aktualisieren. Die neueste Firmware steht auf der folgenden Website zum Download bereit: <https://download.yamaha.com/>
- Die Länge bzw. das Arrangement einiger der Preset-Songs wurde bearbeitet, weshalb sie möglicherweise etwas anders klingen als die Original-Songs.
- Dieses Gerät kann verschiedene Musikdatentypen/-formate verarbeiten, indem es sie im Voraus für das richtige Musikdatenformat zum Einsatz mit dem Gerät optimiert. Demzufolge werden die Daten an diesem Gerät möglicherweise nicht genauso wiedergegeben wie vom Komponisten/Autor beabsichtigt.

### ■ Über dieses Handbuch

- Die Abbildungen und LC-Display-Darstellungen in diesem Handbuch dienen nur zur Veranschaulichung und können von der Darstellung auf Ihrem Instrument abweichen.
- Die Buchstaben am Ende der Modellbezeichnung (wie „B“ oder „WH“) sind die Farbcodes des Instruments. Da sie nur das äußere Erscheinungsbild bezeichnen, werden diese Zeichen im Handbuch ausgelassen.
- Windows ist in den USA und anderen Ländern ein eingetragenes Warenzeichen der Microsoft® Corporation.
- Apple, iTunes, iPhone, iPad, iPod touch und Lightning sind in den USA und anderen Ländern als Warenzeichen von Apple, Inc. eingetragen.
- Android und Google Play sind Warenzeichen von Google LLC.
- Die Firmen- und Produktnamen in diesem Handbuch sind Marken oder eingetragene Warenzeichen der jeweiligen Unternehmen.

## Kompatible Formate für dieses Instrument

### ■ GM2

„GM (General MIDI)“ ist eines der am häufigsten verwendeten Voice-Zuordnungsformate. „GM System Level 2“ ist die Spezifikation eines Standards, der den ursprünglichen Standard „GM“ erweitert und die Kompatibilität von Song-Daten verbessert. Dieser Standard sorgt für eine bessere Polyphonie, eine größere Auswahl von Voices, erweiterte Voice-Parameter und integrierte Effektverarbeitung.

### ■ XG

XG ist eine wichtige Erweiterung des Formats GM System Level 1. Es wurde von Yamaha entwickelt, um mehr Voices und Variationen zur Verfügung zu stellen, mehr Ausdrucksmöglichkeiten für Voices und Effekte zu erhalten und Datenkompatibilität für zukünftige Entwicklungen zu garantieren.

### ■ GS

GS wurde von der Roland Corporation entwickelt. Genau wie Yamaha XG stellt GS eine wichtige Erweiterung von GM dar, um insbesondere mehr Voices und Drum Kits mit ihren Variationen sowie eine größere Ausdruckskontrolle über Voices und Effekte zu ermöglichen.

### ■ XF

Das Yamaha-XF-Format erweitert den SMF-Standard (Standard MIDI File) durch mehr Funktionalität und unbeschränkte Erweiterungsmöglichkeiten für die Zukunft. Bei der Wiedergabe einer XF-Datei mit Gesangstexten können Sie die Texte auf diesem Instrument anzeigen.

Vielen Dank für den Kauf dieses Yamaha Digitalpianos!

Bei diesem Instrument ist es möglich, mit Hilfe der Stream-Lights-Funktion Ihre Lieblingssongs selbst zu spielen. Wir empfehlen Ihnen, dieses Handbuch aufmerksam zu lesen, damit Sie die modernen und praktischen Funktionen des Instruments voll ausnutzen können. Außerdem empfehlen wir Ihnen, diese Anleitung an einem sicheren und leicht zugänglichen Ort aufzubewahren, um später darin nachschlagen zu können.

## Über die Handbücher

Zu diesem Instrument gehören die folgenden Dokumente und Anschauungsmaterialien.

### Mitgelieferte Dokumente

---



#### **Benutzerhandbuch (diese Anleitung)**

Beschreibt die Verwendung dieses Instruments.

### Online-Materialien (aus dem Internet herunterladbar)

---



#### **Data List (Datenliste)**

Enthält Listen mit Voices und Styles sowie MIDI-relevante Informationen zu diesem Instrument.



#### **Computer-related Operations (computerbezogene Bedienvorgänge)**

Enthält Anweisungen zum Anschließen dieses Instruments an einem Computer sowie Bedienvorgänge für das Senden/Empfangen von Daten.

Um diese Anleitungen herunterzuladen, gehen Sie zur Yamaha-Downloads-Website und geben Sie dann die Modellbezeichnung ein, um nach den gewünschten Dateien zu suchen.

#### **Yamaha Downloads**

<https://download.yamaha.com/>

## Mitgeliefertes Zubehör

- Benutzerhandbuch (diese Anleitung) × 1
- Online Member Product Registration (Produktregistrierung für Online Member) × 1
- Netzadapter × 1 Netzkabel × 1 (U. U. in Ihrem Gebiet nicht enthalten. Wenden Sie sich bitte an Ihren Yamaha-Händler.)
- Notenablage × 1
- Fußschalter × 1



# Inhaltsverzeichnis

VORSICHTSMASSNAHMEN .....	4
ACHTUNG .....	6
Informationen .....	6
Über die Handbücher.....	8
Mitgeliefertes Zubehör.....	8
<b>Wichtigste Merkmale</b>	
<b>– Eine Welt des Klavierspiels und Steuerung über Smart Pianist –</b>	<b>10</b>
<b>Bedienelemente und Anschlüsse</b>	<b>12</b>
Oberseite.....	12
Rückseite .....	13
<b>Einführung</b>	<b>14</b>
Ein- und Ausschalten .....	14
Einstellen der Gesamtlautstärke.....	15
Anbringen der Notenablage .....	16
Verwenden eines Pedals (Fußschalter) – [AUX PEDAL]-Buchse .....	17
Verwenden einer Pedaleinheit und eines Keyboardständers (separat erhältlich) – [PEDAL UNIT]-Buchse .....	17
Verwenden von Kopfhörern – [PHONES]-Buchsen.....	19
<b>Spielen mit Smart Pianist</b>	<b>20</b>
Installieren von Smart Pianist .....	20
Verbindung mit Smart Pianist herstellen .....	20
<b>Eigenständiges Spielen auf dem Instrument</b>	<b>24</b>
Spielen verschiedener Instrumentalklänge (Voices) – [VOICE] .....	24
Spielen eines Styles mit der Begleitautomatik – [STYLE] .....	25
Wiedergeben eines Songs – [SONG].....	26
Einstellen des Tempos – [TEMPO].....	26
Üben zu den Stream Lights unter Verwendung der Guide-Funktion – [GUIDE].....	27
Verwenden der Metronom-Funktion – [METRONOME].....	27
Einstellen der verschiedenen Funktionen vornehmen – [FUNCTION].....	28
Wiederherstellen der werksseitig programmierten Einstellungen (Initialisierung).....	29
<b>Verbinden mit anderen Geräten</b>	<b>30</b>
Verbinden mit einem Smart-Gerät für die Verwendung einer App – [iPad]-Anschluss, [USB TO DEVICE]-Anschluss, [USB TO HOST]-Anschluss.....	30
Anschließen an ein externes Audiogerät – [AUX IN]-Buchse, AUX OUT-Buchsen [R]/[L/L+R] .....	30
Anschließen eines Mikrofons – [MIC INPUT]-Buchse .....	31
Anschließen an einen Computer – Buchse [USB TO HOST] .....	32
Senden und Empfangen von Audiodaten (USB-Audio-Schnittstellenfunktion)– [iPad]-Buchse, [USB TO HOST]-Buchse .....	33
<b>Fehlerbehebung</b>	<b>34</b>
<b>Technische Daten</b>	<b>35</b>
<b>Stichwortverzeichnis</b>	<b>37</b>

# Wichtigste Merkmale

– Eine Welt des Klavierspiels und Steuerung über Smart Pianist –

## Machen Sie noch mehr aus Ihrem Digitalpiano – mit Smart Pianist

Wenn Sie dieses Instrument zusammen mit der App „Smart Pianist“ auf einem Smart-Gerät verwenden, können Sie verschiedene Funktionen nutzen, z. B. beim Spielen Ihrer Lieblings-Songs oder bei Auftritten mit einer Band oder einem Ensemble. Installieren Sie die App auf Ihrem Smart-Gerät und verbinden Sie sich mit diesem Instrument, um zusätzliche Funktionen zu nutzen.

Weitere Informationen über die App und die kompatiblen Geräte finden Sie auf der folgenden Website oder unter „Yamaha Smart Pianist“ in einer Web-Suchmaschine. Zum Verbinden finden Sie Infos auf Seite 20.

<https://www.yamaha.com/kbdapps/>

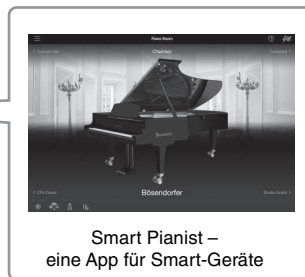
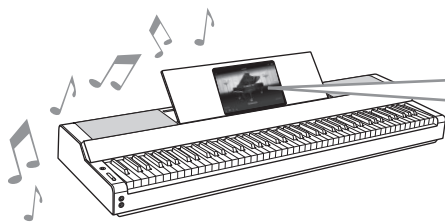

## Spielen Sie direkt Ihre Lieblingssongs

Verschiedene Songs, einschließlich populärer, klassischer Songs und Übungsstücken, sind auf diesem Instrument bereits installiert. Mit Smart Pianist können Sie sich die Notenschrift (Partitur) dieser Songs darstellen lassen. Für Personen, die Schwierigkeiten beim Notenlesen haben, zeigt die Stream-Lights-Funktion (Seite 27) an, welche Taste als nächste gespielt werden soll. Drücken Sie einfach die Tasten zur richtigen Zeit, wenn die Lichter über den Tasten aufleuchten.

Darüber hinaus können Sie mit Hilfe der Guide-Funktion in Ihrem eigenen Tempo üben, da die Song-Wiedergabe pausiert und wartet, bis Sie die richtigen Noten spielen. Auf diese Weise können Sie auch nur das Spiel in einer Hand üben oder einen bestimmten Song-Abschnitt wiederholen.

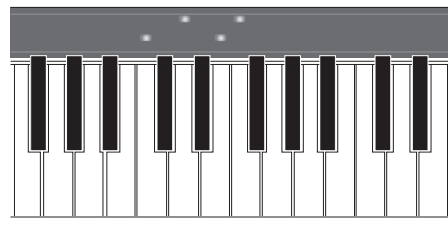
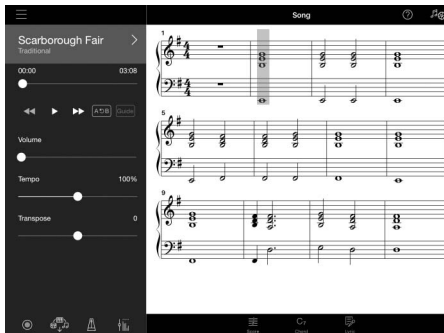

Die App enthält auch eine „Audio-to-Score“-Funktion, die aus Songs auf Ihrem Smart-Gerät automatisch einen Notensatz für die Klavierbegleitung erzeugt. Auch ohne Noten können Sie die Klavierbegleitung zu einem Song spielen.

## Begleitung durch eine Band und Singen zu Ihrem eigenen Spiel

Dieses Instrument bietet eine große Vielfalt von Instrumental-Voices, darunter Klavier, Orgel, Gitarre, Saxophon und vieles mehr. Sie können auch zwei Voices überlagern oder in den Bereichen für die rechte und die linke Hand verschiedene Voices spielen. Darüber hinaus bietet die Style-Funktion eine dynamische Begleitung durch eine virtuelle Band, und Sie können auch selbst dazu spielen. Es gibt viele Patterns in verschiedenen Musikrichtungen, die Ihrem Spiel entsprechen. Sie können auch ein Mikrofon anschließen und zu Ihrem eigenen Spiel singen. Das Instrument besitzt reich ausgestattete Harmony-Funktionen, mit denen Sie durch Ihren Sologesang automatisch eine Vokalbegleitung erzeugen können.

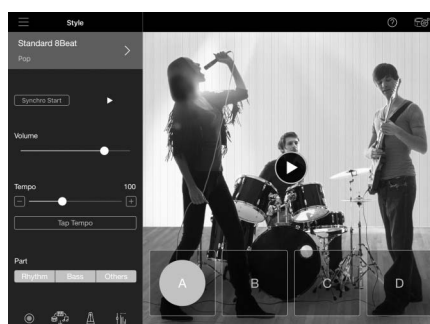
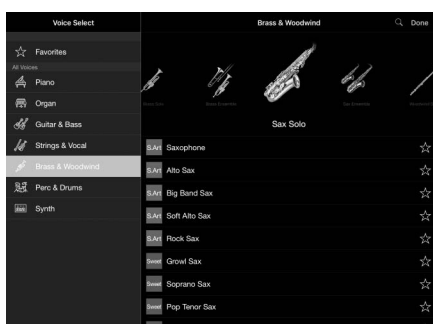

## Spiele mit Ihrem bevorzugten Klavierklang

Die Piano-Voices wurden mit Samples des Flaggschiffs von Yamaha, dem CFX Konzertflügel, und dem weltweit renommierten Konzertflügel von Bösendorfer\* erstellt. Bei Smart Pianist reproduziert die Piano-Room-Funktion die Art und Weise, wie der Klang entsprechend der Umgebung (z. B. in einem Konzertsaal) wiedergegeben wird, und wie sich der Klang durch Öffnen oder Schließen des Deckels eines Flügels subtil ändert – so können Sie den Klavierklang genau gemäß Ihren Wünschen anpassen.

\* Bösendorfer ist eine Tochtergesellschaft von Yamaha.

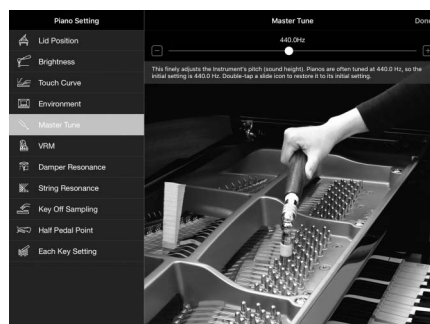
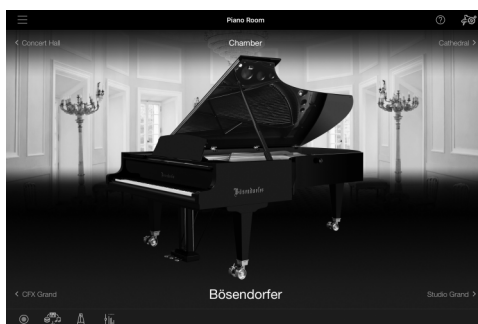

Mit Hilfe von Smart Pianist haben Sie Zugriff auf viele praktische und leistungsfähige Funktionen – z. B. Aufnahme, Einstellen der Lautstärkebalance zwischen den Parts für Tastatur/Song/Style und Transponieren der Tonhöhe des Songs. (Siehe Seite 36 für diese zusätzlichen Funktionen.)

### HINWEIS

Alle hier gezeigten Bildschirm-Beispiele wurden mit den neuesten technischen Daten zum Zeitpunkt der Veröffentlichung aus der App aufgenommen. Die Bildschirme und die technischen Daten können aus Gründen der Verbesserung aktualisiert werden.

# Bedienelemente und Anschlüsse

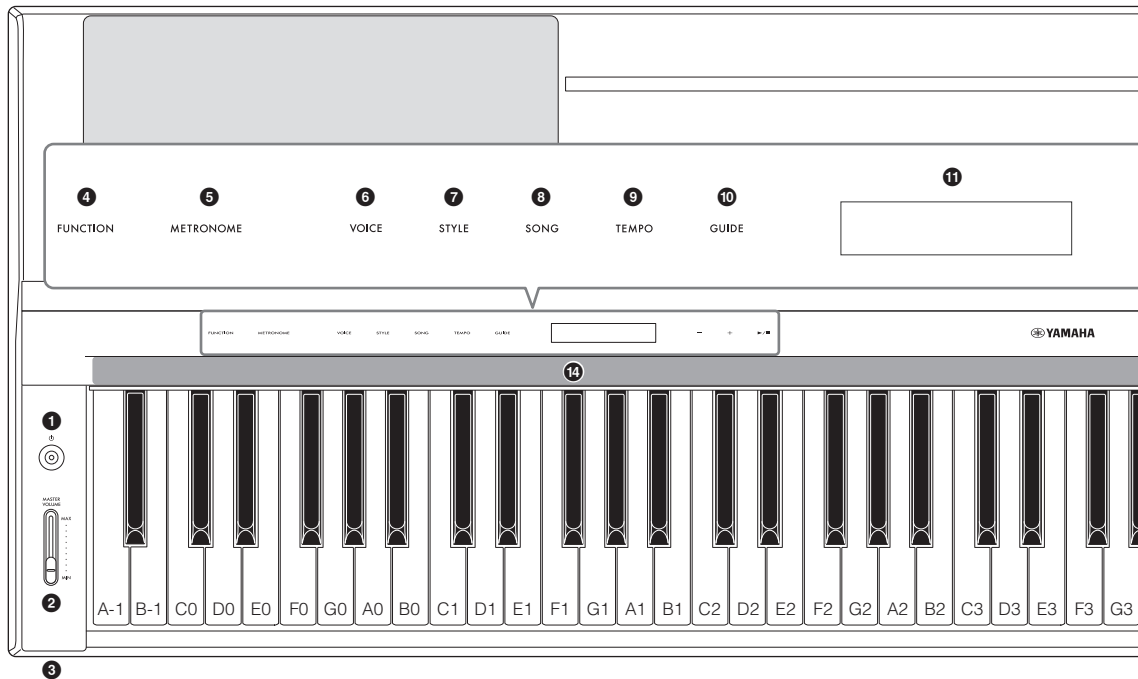

## Oberseite

- 1 Schalter [⏻] (Standby/On; Seite 14)**  
Schaltet das Instrument ein oder versetzt es in den Standby-Modus.
- 2 [MASTER VOLUME]-Schieberegler (Seite 15)**  
Stellt die Gesamtlautstärke ein.
- 3 [PHONES]-Buchsen (Seite 19)**  
Zum Anschließen eines Kopfhörers. 
- 4 [FUNCTION]-Taste (Seite 28)**  
Ruft das Display zum Einstellen verschiedener Funktionen auf, z. B. Transponierung oder Stimmung. 
- 5 [METRONOME]-Taste (Seite 27)**  
Schaltet das Metronom ein oder aus.
- 6 [VOICE]-Taste (Seite 24)**  
Ruft das Display zum Auswählen von Voices auf.
- 7 [STYLE]-Taste (Seite 25)**  
Ruft das Display zum Auswählen von Styles auf.
- 8 [SONG]-Taste (Seite 26)**  
Ruft das Display zum Auswählen von Songs auf.
- 9 [TEMPO]-Taste (Seite 26)**  
Ruft das Display zum Einstellen des Tempos auf.
- 10 [GUIDE]-Taste (Seite 27)**  
Ruft das Display zum Einstellen der Guide-Funktion auf.
- 11 Anzeige**  
Zeigt die aktuellen Einstellungen des Instruments an.
- 12 [-]/[+]-Tasten (Seite 24)**  
Zum Auswählen einer Voice oder eines Styles, oder zum Ändern eines Parameterwerts wie z. B. Tempo. Wenn Sie eine dieser Tasten gedrückt halten, ändert sich der Wert kontinuierlich. Durch gleichzeitiges Drücken beider Tasten [-] und [+] können Sie einen Wert auf dessen Standardeinstellung zurücksetzen.
- 13 [▶/■] (Start/Stopp)-Taste (Seite 24)**  
Startet oder stoppt die Wiedergabe des ausgewählten Songs oder Styles.
- 14 Stream Lights (Seite 27)**  
Oberhalb jeder Taste befinden sich vier Lämpchen. Diese Lämpchen leuchten während der Song-Wiedergabe nacheinander in einem absteigenden Muster auf, um die Noten anzugeben, die Sie spielen sollten, und wann Sie sie spielen sollten.

Die Bedientasten und das Display werden angezeigt, sobald das Gerät eingeschaltet wird.

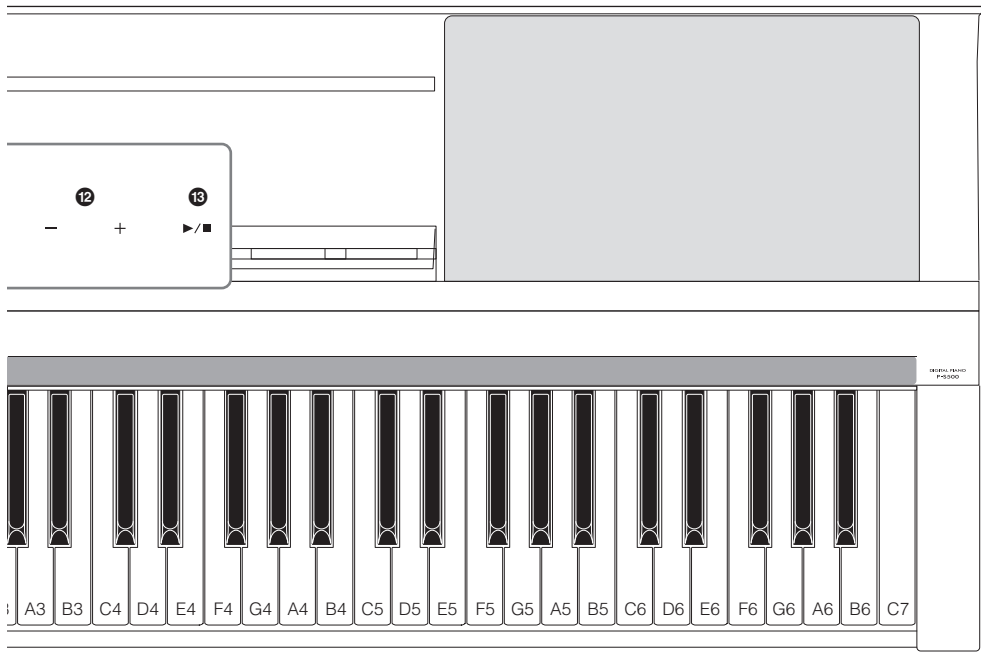

## Rückseite

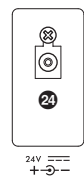
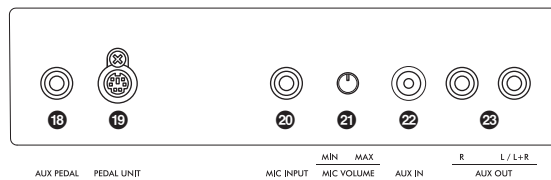
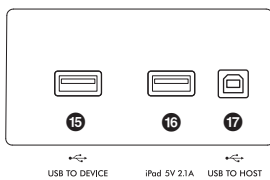

- 15 [USB TO DEVICE]-Anschluss (Seite 22)**  
Zum Anschließen eines USB-Wireless-LAN-Adapters (separat erhältlich).
- 16 [iPad]-Anschluss (Seite 21, 33)**  
Zum Anschließen eines Smart-Geräts über einen Lightning-Anschluss.
- 17 [USB TO HOST]-Anschluss (Seiten 21, 32, 33)**  
Zum Anschließen eines Smart-Geräts mit einem USB-Anschluss des Typs C oder eines Computers.
- 18 [AUX PEDAL]-Buchse (Seite 17)**  
Zum Anschließen des mitgelieferten Fußschalters oder der separat erhältlichen Pedale.
- 19 [PEDAL UNIT]-Buchse (Seite 17)**  
Zum Anschließen einer separat erhältlichen Pedaleinheit.

- 20 [MIC INPUT]-Buchse (Seite 31)**  
Zum Anschließen eines Mikrofons.
- 21 [MIC VOLUME]-Regler (Seite 31)**  
Zum Einstellen des Eingangssignalpegels an der [MIC INPUT]-Buchse.
- 22 [AUX IN]-Buchse (Seite 30)**  
Zum Anschließen eines externen Audiogeräts, wie z. B. eines tragbaren Audioplayers. Die Audio-Wiedergabe des angeschlossenen Geräts kann über die Lautsprecher dieses Instruments erfolgen.
- 23 AUX OUT-Buchsen [R]/[L/L+R] (Seite 31)**  
Zum Anschließen eines externen Audiogeräts, wie z. B. eines Aktivlautsprechers. Der auf diesem Instrument erzeugte Klang kann über den Lautsprecher des angeschlossenen externen Geräts wiedergegeben werden.
- 24 DC IN-Buchse (Seite 14)**  
Zum Anschließen des Netzadapters.

In diesem Abschnitt wird erläutert, wie Ihr Instrument eingerichtet und verwendet wird. Die Einrichtung ist so einfach, dass Sie sofort zu Spielen beginnen können.

## Ein- und Ausschalten

- 1 Schließen Sie den Stecker des Netzadapters und des Netzkabels in der gezeigten Reihenfolge an (siehe Abbildung).

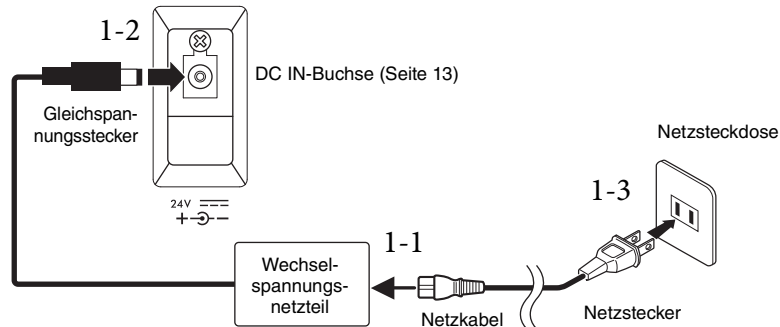

Die Formen von Stecker und Buchse unterscheiden sich je nach den örtlichen Normen.

### **! WARNUNG**

Verwenden Sie ausschließlich den angegebenen Netzadapter (Seite 35). Die Verwendung des falschen Netzadapters kann zu einer Beschädigung oder Überhitzung des Instruments führen.

### **! VORSICHT**

Achten Sie beim Aufstellen des Produkts darauf, dass die verwendete Netzsteckdose leicht erreichbar ist. Sollten Probleme auftreten oder es zu einer Fehlfunktion kommen, schalten Sie das Produkt sofort aus und ziehen Sie den Stecker aus der Steckdose.

### **HINWEIS**

Vor dem Trennen des Netzkabels/Netzadapters von der Steckdose schalten Sie das Gerät zunächst aus, und führen Sie dann diese Schritte in umgekehrter Reihenfolge aus.

- 2 Regeln Sie den [MASTER VOLUME]-Schieberegler auf „MIN“.

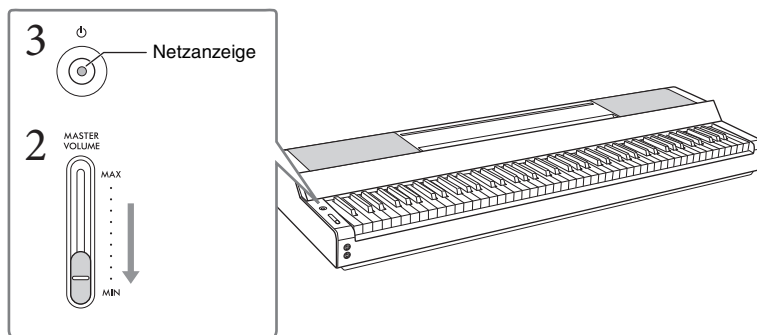

- 3 Drücken Sie den Schalter [ϕ] (Standby/On), um das Instrument einzuschalten. Die Netzanzeige am [ϕ]-Schalter (Standby/On) leuchtet, und die Bedientasten erscheinen.

- 4 Stellen Sie die Lautstärke ein.

Spielen Sie auf der Tastatur, um einen Klang zu erzeugen, und regeln Sie den Schieberegler [MASTER VOLUME] langsam auf.

## 5 Wenn Sie nicht mehr spielen möchten, schalten Sie das Instrument aus, indem Sie etwa eine Sekunde lang den [⏻]-Schalter (Standby/On) drücken.

Das Display, die Bedientasten und die Power-Anzeige werden ausgeschaltet.

### ⚠ **VORSICHT**

Auch dann, wenn sich der Schalter [⏻] (Standby/On) in Bereitschaftsposition befindet, verbraucht das Gerät geringfügig Strom. Ziehen Sie den Netzstecker aus der Netzsteckdose, wenn Sie das Instrument für längere Zeit nicht benutzen oder während eines Gewitters.

### **ACHTUNG**

- Drücken Sie nach dem Einschalten des Netzschalters keine Tasten oder Pedale, bis das Instrument vollständig hochgefahren ist (die Bedientasten erscheinen). Dadurch kann es zu Fehlfunktionen kommen.
- Wenn Sie das Instrument sofort ausschalten müssen, halten Sie den [⏻]-Schalter (Standby/On) für länger als drei Sekunden gedrückt. Denken Sie daran, dass erzwungenes Ausschalten Datenverlust und eine Beschädigung des Instruments verursachen kann.

## Automatische Abschaltung (Auto-Power-Off-Funktion)

Um unnötigen Stromverbrauch zu vermeiden, besitzt dieses Instrument eine automatische Abschaltfunktion, die das Instrument automatisch ausschaltet, wenn es für eine gewisse Zeit nicht benutzt wird. Die Zeit bis zum automatischen Ausschalten beträgt in der Standardeinstellung etwa 30 Minuten, Sie können die Einstellung jedoch mit [Utility] → [System] in Smart Pianist ändern.

### **ACHTUNG**

Daten, die nicht gespeichert wurden, gehen verloren, wenn sich das Instrument automatisch ausschaltet. Achten Sie darauf, Ihre Daten zu speichern, bevor dieser Fall auftritt.

### Auto Power Off deaktivieren (einfache Methode)

Schalten Sie das Instrument ein, während Sie die tiefste Taste auf der Tastatur gedrückt halten. Das Instrument wird mit deaktivierter Auto-Power-Off-Funktion gestartet.

Tiefste Taste (A-1)

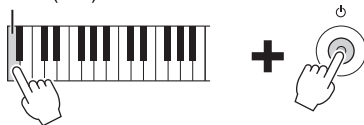

### **HINWEIS**

Die automatische Abschaltung lässt sich auch mit der [FUNCTION]-Taste deaktivieren (Seite 29).

## Einstellen der Gesamtlautstärke

Um die Lautstärke des Gesamtklangs einzustellen, verwenden Sie den [MASTER VOLUME]-Schieberegler. Spielen Sie beim Einstellen auf der Tastatur, um die Lautstärke zu prüfen.

### ⚠ **VORSICHT**

Benutzen Sie das Instrument nicht über längere Zeit mit zu hohen oder unangenehmen Lautstärken. Hierdurch können bleibende Hörschäden entstehen.

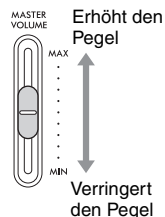

## Intelligent Acoustic Control (IAC)

IAC (Intelligent Acoustic Control) ist eine Funktion, bei der Klangeigenschaften je nach Lautstärke des Instruments automatisch eingestellt und geregelt werden. Auch dann, wenn Sie auf dem Instrument spielen, während die Gesamtlautstärke herunter geregelt ist, können sowohl Bässe als auch Höhen deutlicher hörbar eingestellt werden. IAC ist nur für die Ausgabe über die Lautsprecher dieses Instruments wirksam. Diese Funktion ist standardmäßig aktiviert; Sie können diese Funktion jedoch ein- oder ausschalten und die Intensität unter [Utility] → [Sound Setting] in Smart Pianist einstellen.

## Anbringen der Notenablage

- 1 Schieben Sie die Notenablage in die dafür vorgesehenen Schlitz.

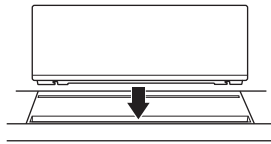

- 2 Öffnen Sie den Ständer an der Rückseite der Notenablage, so dass er in die Nut passt.

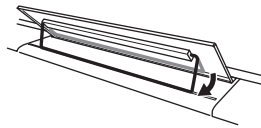

- 3 Schieben Sie die Notenablage nach rechts, so dass Sie sicher befestigt ist.

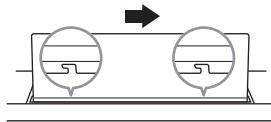

Um die Notenablage zu entfernen, schieben Sie die Notenablage nach links und heben Sie sie an.

### **VORSICHT**

- Bevor Sie die Notenablage verwenden, vergewissern Sie sich, dass der Ständer in der Nut sitzt und sicher befestigt ist. Achten Sie auch darauf, Ihr Smart-Gerät usw. von der Notenablage zu entfernen, wenn Sie das Instrument bewegen. Nichtbeachtung könnte zu Schäden am Instrument oder am Smart-Gerät führen, oder sogar zu Verletzungen.
- Achten Sie darauf, sich beim Anbringen oder Abnehmen der Abdeckung nicht die Finger einzuklemmen.



## Verwenden eines Pedals (Fußschalter) – [AUX PEDAL]-Buchse

Schließen Sie den mitgelieferten Fußschalter an der [AUX PEDAL]-Buchse an. Genau wie bei einem Dämpferpedal eines Klaviers werden Noten bei gedrücktem Pedal ausgehalten, auch wenn Sie die Tasten loslassen. An dieser Buchse kann auch das Pedal FC3A oder ein Fußschalter FC4A oder FC5 (optional erhältlich) angeschlossen werden. Mit dem FC3A können Sie die Halbpedal-Funktion nutzen (Seite 18).

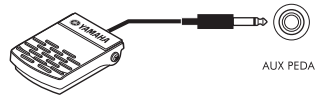

Sie können die Funktion des Pedals mit [Utility] → [Pedal Setting] in Smart Pianist ändern. Es stehen verschiedene Funktionen wie „Style Start/Stop“ zur Verfügung.

### HINWEIS

- Stellen Sie sicher, dass das Instrument ausgeschaltet ist, während Sie das Pedal bzw. den Fußschalter anschließen oder entfernen.
- Vermeiden Sie eine Betätigung des Fußschalters/Pedals beim Einschalten. Hierdurch wird die erkannte Polarität des Fußschalters/Pedals – und damit die Schaltfunktion – umgekehrt.

## Verwenden einer Pedaleinheit und eines Keyboardständers (separat erhältlich) – [PEDAL UNIT]-Buchse

Eine separat erhältliche Pedaleinheit LP-1B/LP-1WH kann an der Buchse [PEDAL UNIT] angeschlossen werden. Wenn Sie die Pedaleinheit anschließen, achten Sie darauf, die Einheit am gesondert erhältlichen Ständer L-300B/L-300WH zu montieren. An den Metallwinkeln des L-300B/L-300WH befinden sich die Schraubenlöcher „A“ und „B“. Achten Sie bei der Montage des Keyboardständers für den P-S500 darauf, die an den Metallwinkeln des Ständers mit „A“ bezeichneten Schraubenlöcher zu verwenden. Einzelheiten entnehmen Sie der Montageanleitung des Ständers.

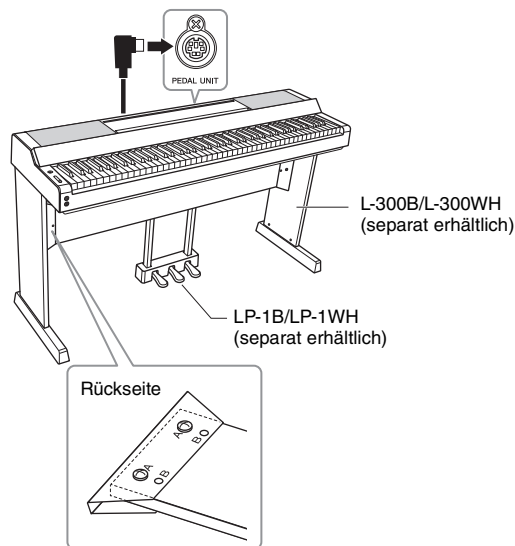

### HINWEIS

- Stellen Sie sicher, dass das Instrument ausgeschaltet ist, während Sie die Pedaleinheit anschließen oder entfernen.
- Vermeiden Sie die Betätigung der Pedale beim Einschalten. Dadurch wird die Polarität der Pedale und damit deren jeweilige Funktion umgekehrt.

## Funktionen der Pedaleinheit

Standardmäßig sind den einzelnen Pedalen die folgenden Funktionen zugewiesen. Sie können den Pedalen mit [Utility] → [Pedal Setting] in Smart Pianist auch andere Funktionen zuweisen, z. B. „Style Start/Stop“.

### ■ Dämpferpedal (rechtes Pedal)

Wenn Sie dieses Pedal drücken, klingen die Noten auch nach dem Loslassen der Tasten nach. Mit diesem Pedal können Sie die Halbpedal-Funktion (siehe unten) verwenden.

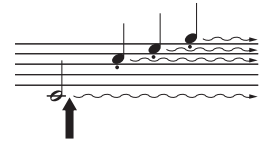

Wenn Sie hier das Dämpferpedal drücken, klingen die Töne nach, die Sie vor dem Loslassen des Pedals gespielt haben.

### ■ Sostenuto-Pedal (mittleres Pedal)

Wenn Sie eine oder mehrere Noten anschlagen, halten und dann das Sostenuto-Pedal drücken, werden diese Noten so lange ausgehalten, wie das Pedal gedrückt wird. Alle nachfolgend gespielten Noten werden jedoch nicht ausgehalten. Auf diese Weise können Sie beispielsweise eine oder mehrere Noten halten und gleichzeitig andere Noten staccato spielen.

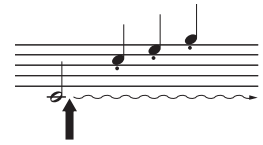

Wenn Sie hier das Sostenuto-Pedal drücken, während Sie die Note(n) halten, klingen diese Noten so lange nach, wie das Pedal gedrückt ist.

### ■ Leisepedal (linkes Pedal)

Das Leisepedal reduziert die Lautstärke und ändert geringfügig die Klangfarbe der Noten, die gespielt werden, wenn das Pedal gedrückt wird. Das Leisepedal hat keine Auswirkung auf Tasten, die vor dessen Betätigung angeschlagen wurden. Um diesen Effekt anzuwenden, spielen Sie die Noten, nachdem Sie das Pedal gedrückt haben.

### Halbpedal-Funktion (für LP-1B/LP-1WH und FC3A)

Das FC3A (Seite 17) und das rechte Pedal des LP-1B/LP-1WH bieten eine Halbpedal-Funktion, mit der Sie Halbdämpfertechniken verwenden können, bei denen die Dämpfer in Zwischenstellungen gebracht werden können. Beim Halbdämpfer-Spiel (bei einem echten Flügel/Klavier) dämpfen die Filze die Saiten nur teilweise. Mit der Halbpedal-Funktion können Sie die Dämpfer-Stummschaltung feinfühlig und ausdrucksvoll steuern und subtile Nuancen in Ihrem Spiel erzeugen, indem Sie an dem Punkt, an dem die Dämpfer beginnen sich auf die Saiten zu legen, die Stärke der Dämpfung sehr fein steuern. Der Punkt wird als „Halbpedalpunkt“ bezeichnet und kann im [Piano Room] von Smart Pianist eingestellt werden.

## Verwenden von Kopfhörern – [PHONES]-Buchsen

Schließen Sie an einer der [PHONES]-Buchsen einen Kopfhörer an. Da dieses Instrument mit zwei [PHONES]-Buchsen ausgestattet ist, können Sie zwei Stereokopfhörer anschließen.

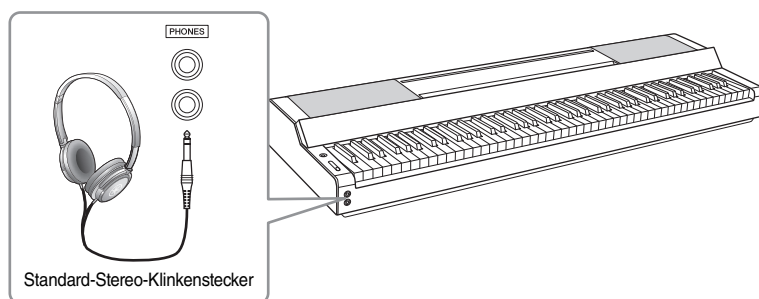

### **! VORSICHT**

Benutzen Sie die Kopfhörer nicht über eine längere Zeit mit zu hohen oder unangenehmen Lautstärken. Hierdurch können bleibende Hörschäden auftreten.

## Wiedergabe des natürlichen Entfernungseindrucks (auch über Kopfhörer) – Binaurales Sampling und Stereophonic Optimizer

Dieses Instrument bietet zwei fortschrittliche Technologien, mit denen Sie einen außergewöhnlich realistischen, natürlichen Klang erleben können, auch dann, wenn Sie über Kopfhörer hören.

### ■ Binaurales Sampling (nur bei der Voice „CFX Grand“)

Binaurales Sampling ist eine Methode, bei der zwei spezielle Mikrofone an den Ohrpositionen eines Spielers verwendet werden, um den Klang vom Flügel genau so aufzuzeichnen, wie er gehört wird. Wenn Sie den Klang mit diesem Effekt über Kopfhörer hören, erhalten Sie einen Klangeindruck, bei dem Sie völlig in den Klang eintauchen, so als ob er direkt vom Flügel käme. Darüber hinaus können Sie den natürlichen Klang für längere Zeit ohne Hörmüdung genießen. Wenn die Voice „CFX Grand“ ausgewählt ist, wird durch Anschließen des Kopfhörers automatisch der Klang des binauralen Samplings aktiviert.

#### **Sampling**

Eine Technologie, bei der die Klänge eines akustischen Instruments aufgezeichnet und im Klangerzeuger gespeichert werden. Diese Audiosignale mit dem Klang einzelner Noten werden dann gemäß Ihres Spiels auf der Tastatur wiedergegeben.

### ■ Stereophonic Optimizer (alle VRM-Voices außer „CFX Grand“)

Der Stereophonic Optimizer (Raumklangoptimierung) ist ein Effekt, der ähnlich wie beim binauralen Sampling den natürlichen Hörabstand reproduziert, auch beim Hören über Kopfhörer. Wenn eine der VRM-Voices außer „CFX Grand“ ausgewählt ist, wird durch Anschließen des Kopfhörers automatisch der Stereophonic Optimizer aktiviert. Um zu sehen, welche der Voices VRM-Voices sind, beachten Sie die Datenliste auf der Website.

### **Was ist VRM?**

Bei einem echten akustischen Klavier/Flügel schwingen beim Anschlagen einer Taste bei gehaltenem Dämpferpedal nicht nur die Saite(n) der gespielten Taste, sondern auch andere Saiten sowie der Resonanzboden, und alle anregenden und angeregten Schwingungen beeinflussen sich gegenseitig, so dass eine volle und brillante Resonanz entsteht, die sich aufbaut und lange anhält. Die in diesem Instrument integrierte VRM-Technik (Virtual Resonance Modeling) reproduziert die komplizierte Interaktion von Saiten und Resonanzboden-Resonanz originalgetreu mittels eines virtuellen Musikinstruments (gestaltet über Physical Modeling) und bildet den Klang eines echten akustischen Klaviers oder Flügels nach. Da die Resonanz sofort beim Betätigen des Pedals je nach Status von Tastatur und Pedal erzeugt wird, können Sie den Klang ausdrucksvoll variieren, indem Sie das Timing Ihres Tastenanschlags und Zeitpunkt und Stärke Ihres Drucks auf das Pedal kontrollieren.

# Spiele mit Smart Pianist

Sie können dieses Instrument besser nutzen und noch mehr Freude daran haben, indem Sie es mit Ihrem Smart-Gerät verbinden und die App Smart Pianist verwenden. Smart Pianist bietet Ihnen bequemen und leistungsfähigen Zugriff auf zusätzliche Funktionen wie Aufnahme und Registration Memory. Darüber hinaus bietet Ihnen das Display eine außergewöhnlich intuitive visuelle Steuerung, wodurch es noch einfacher ist, das Instrument zu bedienen.

Um zu sehen, was Sie am Instrument selbst tun können, oder in Verbindung mit Smart Pianist, schauen Sie in der Liste auf Seite 36 nach.

## **ACHTUNG**

Alle Einstellungen am Instrument werden durch die Einstellungen in Smart Pianist ersetzt, wenn das Instrument mit Smart Pianist verbunden ist.

## Installieren von Smart Pianist



Holen Sie sich die App „Smart Pianist“ und installieren Sie sie auf Ihrem Smart-Gerät!

- iPadOS/iOS: Verfügbar im App Store
- Android: Verfügbar bei Google Play

Weitere Informationen über die App und die kompatiblen Geräte finden Sie auf der folgenden Website.

<https://www.yamaha.com/kbdapps/>

## Verbindung mit Smart Pianist herstellen

Dieses Instrument kann über USB-Kabel oder WLAN (Wireless LAN) mit einem Smart-Gerät verbunden werden. Für Anweisungen zum Anschließen des Instruments an ein Smart-Gerät erhalten Sie Hilfe durch den „Connection Wizard“ (Verbindungsassistenten) von Smart Pianist; je nach Status des verwendeten Instruments.

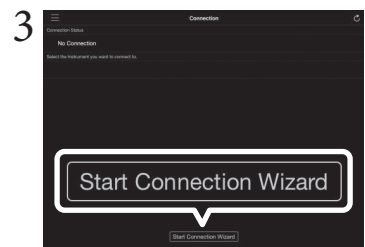

- 1 Tippen Sie in Smart Pianist auf das Symbol [☰] oben links im Display, um das Menü zu öffnen.
- 2 Tippen Sie auf [Instrument], um das Connection-Display aufzurufen.
- 3 Tippen Sie auf [Start Connection Wizard] unten.
- 4 Folgen Sie dem Connection Wizard.

Wenn die Verbindung erfolgreich hergestellt wurde, wird „P-S500“ neben [Instrument] angezeigt, das sich unten links im Display befindet. Wenn das Instrument mit Smart Pianist verbunden ist, sind die Bedientasten am Instrument deaktiviert, und die gesamte Steuerung des Instruments erfolgt mit Hilfe von Smart Pianist.

## Beispiele für Verbindungen über Kabel

### HINWEIS

Die Buchsen [iPad] und [USB TO HOST] können nicht gleichzeitig für den Anschluss von Smart-Geräten verwendet werden.

### ■ Lightning-Anschlussgeräte (iPhone, iPad usw.)

Schließen Sie das externe Gerät über ein Lightning-USB-Kabel an der [iPad]-Buchse an. Das an diesem Gerät angeschlossene iPhone oder iPad werden während des Gebrauchs automatisch aufgeladen.

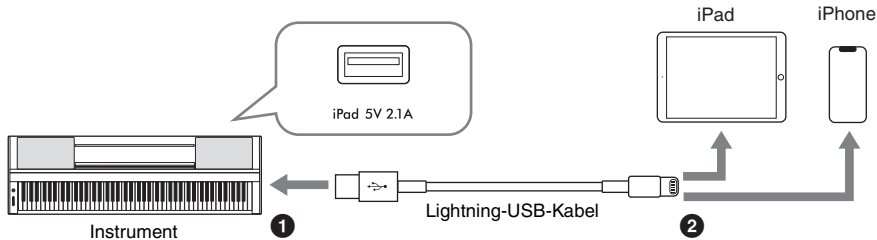

### ACHTUNG

- Die [iPad]-Buchse ist für den Anschluss von iOS- oder iPadOS-Geräten vorgesehen. Schließen Sie keine anderen Geräte am Anschluss an.
- Verwenden Sie ein Apple-Lightning-USB-Kabel mit einer Länge von weniger als 3 Metern.

### ■ USB-Anschlussgeräte des Typs Micro B oder C

Schließen Sie das Gerät über einen geeigneten USB-Adapter und ein USB-Kabel an der [USB TO HOST]-Buchse an. Lesen Sie vor Verwendung der [USB TO HOST]-Buchse unbedingt den Abschnitt „Vorsichtsmaßnahmen bei Verwendung der [USB TO HOST]-Buchse“ (Seite 22).

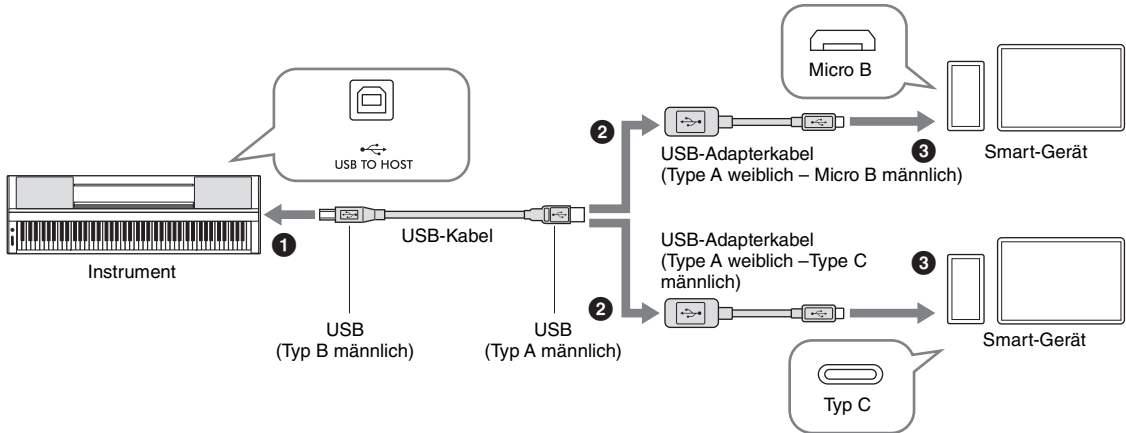

Unter Verwendung des Apple USB-C-Digital-AV-Multiport-Adapters oder des Apple USB-C-VGA-Multiport-Adapters kann auch ein Gerät mit iPadOS und USB-Anschluss des Typs C angeschlossen werden.

### HINWEIS

- Das Smart-Gerät kann nicht aufgeladen werden, wenn es an der Buchse [USB TO HOST] angeschlossen wurde.
- Nicht alle handelsüblichen USB-Adapterkabel sind kompatibel.

## Vorsichtsmaßnahmen bei Verwendung der [USB TO HOST]-Buchse

Wenn Sie das Smart-Gerät an der Buchse [USB TO HOST] anschließen, beachten Sie die folgenden Punkte, um ein Einfrieren des Smart-Geräts/Instruments und die Beschädigung von Daten zu verhindern.

### ACHTUNG

- Verwenden Sie ein USB-Kabel des Typs AB mit einer Länge von weniger als 3 Metern. USB-3.0-Kabel können nicht verwendet werden.
- Führen Sie die folgenden Vorgänge aus, bevor Sie das Instrument ein-/ausschalten oder das USB-Kabel am [USB TO HOST]-Anschluss einstecken oder abziehen.
  - Beenden Sie jegliche geöffnete App auf dem Smart-Gerät.
  - Vergewissern Sie sich, dass vom Instrument keine Daten übertragen werden. (Jedes Mal, wenn Sie Tasten anschlagen, einen Song wiedergeben usw., werden Daten übertragen.)
- Während das Smart-Gerät am Instrument angeschlossen ist, sollten Sie zwischen diesen Vorgängen mindestens sechs Sekunden warten: (1) Wenn Sie das Instrument aus- und wieder einschalten oder (2) Wenn Sie das USB-Kabel einstecken und wieder abziehen oder umgekehrt.

Starten Sie bei einem Systemabsturz des Computers oder Instruments die App oder das Smart-Gerät neu, oder schalten Sie das Instrument aus und wieder ein.

## Beispiele für Verbindungen über WLAN (Wireless LAN)

Für die WLAN-Verbindung benötigen Sie einen separat erhältlichen Wireless-LAN-Adapter (UD-WL01). Lesen Sie vor Verwendung des Wireless-LAN-Adapters unbedingt den folgenden Abschnitt „Vorsichtsmaßnahmen bei Verwendung der [USB TO DEVICE]-Buchse“.

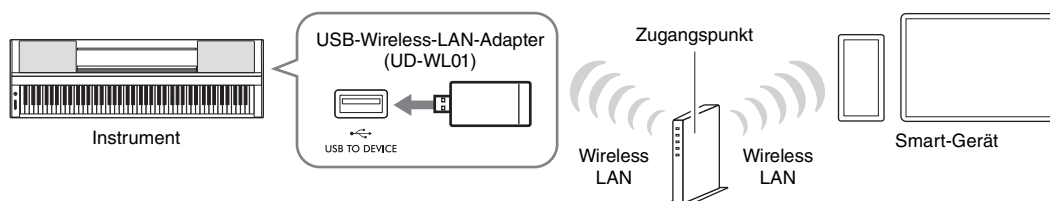

### HINWEIS

Das Instrument kann direkt über WLAN angeschlossen werden, ohne dass ein Zugangspunkt benötigt wird. In diesem Zustand ist der Internet-Zugriff jedoch auf Ihrem Smart-Gerät deaktiviert, und bestimmte Funktionen können eingeschränkt sein, z. B. Mailempfang, Suche und einige Funktionen von Smart Pianist.

## Vorsichtsmaßnahmen bei Verwendung der Buchse [USB TO DEVICE]

Dieses Instrument ist mit einer integrierten Buchse [USB TO DEVICE] ausgestattet. Behandeln Sie das USB-Gerät mit Vorsicht, wenn Sie es an dieser Buchse anschließen. Beachten Sie die nachfolgend aufgeführten Maßnahmen.

### HINWEIS

Weitere Informationen zur Bedienung von USB-Geräten finden Sie im Benutzerhandbuch des jeweiligen USB-Geräts.

### ■ Kompatible USB-Geräte

- USB-Wireless-LAN-Adapter (UD-WL01; separat erhältlich)
- USB-Flash-Laufwerk (kann nur verwendet werden, um die Software zu aktualisieren; nicht zum Speichern von Dateien, Lesen von Daten oder für Aufnahme und Wiedergabe)

Andere Geräte wie beispielsweise ein USB-Hub, eine Computertastatur oder Maus können nicht benutzt werden.

### ACHTUNG

Die [USB TO DEVICE]-Buchse ist für maximal 5 V/500 mA ausgelegt. Schließen Sie keine USB-Geräte mit höherer Spannung/ Stromstärke an, da dies eine Beschädigung des Instruments verursachen kann.

### ■ Anschließen von USB-Geräten

Stellen Sie beim Anschließen eines USB-Geräts an der [USB TO DEVICE]-Buchse sicher, dass der Gerätestecker geeignet und richtig herum angeschlossen ist.

### ACHTUNG

- Vermeiden Sie es, beim Zugriff auf das USB-Gerät ein USB-Gerät anzuschließen oder vom Instrument zu trennen. Nichtbeachtung kann zum „Einfrieren“ des Vorgangs am Instrument oder Beschädigung des USB-Geräts und der darauf befindlichen Daten führen.
- Wenn Sie das USB-Gerät anschließen und wieder abziehen (oder umgekehrt), achten Sie darauf, zwischen den beiden Vorgängen einige Sekunden zu warten.
- Verwenden Sie keine Verlängerungskabel beim Anschließen von USB-Geräten.

## Verbindung zu Smart Pianist trennen

---

Sie können das Instrument von Smart Pianist trennen, indem Sie die App am Smart-Gerät schließen, oder indem Sie die folgend angegebenen Schritte am Instrument selbst ausführen.

Auch dann, wenn Smart Pianist nicht angeschlossen ist, können Sie das Instrument mit den Einstellungen verwenden, die Sie in der App beibehalten haben, bis die Stromversorgung des Instruments ausgeschaltet ist.

- 1 Drücken Sie eine beliebige Stelle auf dem Bedienfeld neben dem Display (dort wo normalerweise die Bedientasten angezeigt werden).**

Im Display wird eine Meldung angezeigt.



```
Disconnect App?  
Cancel[-]/OK[+]
```

- 2 Zum Trennen drücken Sie die [+]-Taste.**

Zum Abbrechen drücken Sie die [-]-Taste.

### ■ Verbindung mit Smart Pianist wieder herstellen:

Tippen Sie im Menü von Smart Pianist auf [Instrument], um das Connection-Display aufzurufen (Schritte 1–2 auf Seite 20), und wählen Sie dann „P-S500“ aus. Wenn „P-S500“ nicht im Connection-Display angezeigt wird, starten Sie den Connection Wizard erneut.

# Eigenständiges Spielen auf dem Instrument

Dieses Kapitel beschreibt die Funktionen, die allein mit diesem Instrument (ohne Smart Pianist) bedient/gesteuert werden können. Wenn das Instrument mit Smart Pianist verbunden ist, können die Bedientasten am Instrument nicht verwendet werden. Trennen Sie die Verbindung zwischen Instrument und Smart Pianist (Seite 23), um diese Tasten zu verwenden.



1 FUNCTION    2 METRONOME    3 VOICE    4 STYLE    5 SONG    6 TEMPO    7 GUIDE

Zum Ändern von Parameterwerten. Wenn Sie eine dieser Tasten gedrückt halten, ändert sich der Wert kontinuierlich. Durch gleichzeitiges Drücken beider Tasten [-] und [+] können Sie einen Wert auf dessen Standardeinstellung zurücksetzen.

Startet/stoppt die Wiedergabe des ausgewählten Styles oder Songs. Wenn Sie diese Taste drücken, ohne einen Style oder Song auszuwählen, wird der zuletzt ausgewählte wiedergegeben.

1 [FUNCTION].....Seite 28  
2 [METRONOME] .....Seite 27  
3 [VOICE] .....Seite 24  
4 [STYLE] .....Seite 25  
5 [SONG] .....Seite 26  
6 [TEMPO] .....Seite 26  
7 [GUIDE] .....Seite 27

Eine vollständige Liste der Voices, Styles und Songs finden Sie in der Datenliste auf der Website.

## Spielen verschiedener Instrumentalklänge (Voices) – [VOICE]

Sie können auf der Tastatur mit vielen verschiedenen Instrumentenklängen spielen. Am Instrument können die Voices 01 bis 100 ausgewählt werden.

- 1 Drücken Sie die [VOICE]-Taste und verwenden Sie die Tasten [+] und [-], um die gewünschte Voice auszuwählen.



Durch wiederholtes Drücken der [VOICE]-Taste wird die Voice-Kategorie gewechselt.

- 2 Spielen Sie auf der Tastatur.

Wenn Sie Smart Pianist verwenden, können die Voices in drei Parts (Tastaturbereichen) gespielt werden: Main, Layer und Left. Diese Spielmodi legen fest, ob Sie eine einzelne Voice spielen (Main), eine zusätzliche Voice (Layer-Part) übereinandergelagert mit der Voice des Main-Parts spielen oder zwei verschiedene Voices in den Bereichen für die linke und die rechte Hand der Tastatur spielen (Main/Layer und Left). Wenn der Left-Part eingeschaltet ist, leuchten die Stream Lights derjenigen Taste, welche die Tastatur in die Bereiche für die linke und die rechte Hand unterteilt. Dieser Punkt (als Split-Punkt bezeichnet) lässt sich im Voice-Display von Smart Pianist ändern.



## Spielein eines Styles mit der Begleitautomatik – [STYLE]

Das Instrument enthält verschiedene harmonische und rhythmische Begleitungs-Patterns (als „Styles“ bezeichnet) in einer Vielfalt unterschiedlicher Musikgattungen wie Pop, Jazz usw. Ein Style bietet eine Begleitautomatik, die Akkorde („Chords“) automatisch erkennt, auf deren Basis eine automatische Begleitung erzeugt wird, die Sie einfach durch das Spielen auf der Tastatur steuern können. Dadurch können Sie automatisch den Klang einer ganzen Band oder eines Orchesters erzeugen – selbst wenn Sie nur allein spielen. Am Instrument können die Styles 01 bis 100 ausgewählt werden.

- 1 Drücken Sie die [STYLE]-Taste und verwenden Sie die Tasten [+] und [-], um den gewünschten Style auszuwählen.



Durch wiederholtes Drücken der [STYLE]-Taste wird die Style-Kategorie gewechselt.

- 2 Drücken Sie die Taste [▶/■] (Start/Stopp), um die Wiedergabe zu starten.  
Um das Tempo einzustellen, verwenden Sie die [TEMPO]-Tasten (Seite 26).

- 3 Während Sie mit beiden Händen auf der Tastatur spielen, ändert sich die Begleitautomatik gemäß Ihres Spiels.

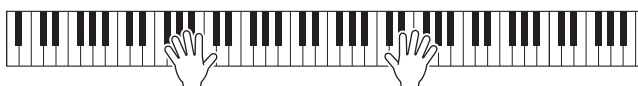

In der Grundeinstellung spielen Sie einfach mit beiden Händen beliebig auf der Tastatur, und das Instrument erkennt aus Ihrem Spiel automatisch die Akkorde und spielt die Begleitung dazu. Wenn Sie den Chord Detection Area (Akkorderkennungsbereich) in Smart Pianist auf „Lower“ einstellen, werden die Akkorde in dem für die linke Hand festgelegten Tastaturbereich angegeben. Die in diesem Bereich gespielten Akkorde werden automatisch erkannt und als Basis für eine vollautomatische Begleitung mit dem gewählten Style verwendet. Um die Standardeinstellung wiederherzustellen, wählen Sie „Full“ als Akkorderkennungsbereich.

- 4 Nachdem Sie Ihr Spiel beendet haben, drücken Sie die Taste [▶/■] (Start/Stopp), um die Wiedergabe zu stoppen.

## Wiedergeben eines Songs – [SONG]

In diesem Abschnitt wird erläutert, wie die Preset-Songs abgespielt werden. Am Instrument können die Songs 00 bis 100 (Nr. 00 ist der Demo-Song) ausgewählt werden.

- 1 Drücken Sie die [SONG]-Taste, und verwenden Sie dann die Tasten [+] und [-], um den gewünschten Song auszuwählen.



Wenn Sie die [SONG]-Taste gedrückt halten, wird die Wiedergabe des Songs „00: Clocks (Demo)“ gestartet.

- 2 Drücken Sie die Taste [▶/■] (Start/Stop), um die Wiedergabe zu starten. Während der Song-Wiedergabe wird die Wiedergabeposition (aktueller Takt/Gesamtanzahl der Takte) im Display angezeigt, und die Stream Lights (Seite 27) leuchten nacheinander auf.
- 3 Um die Song-Wiedergabe anzuhalten, drücken Sie die Taste [▶/■] (Start/Stop).

### Schneller Vorlauf/Rücklauf

---

Drücken Sie während der Wiedergabe eine der Tasten [+] oder [-]. Durch einmaliges Drücken der jeweiligen Taste bewegt sich die Wiedergabeposition um einen Takt vor/zurück. Durch Festhalten der jeweiligen Taste wird fortlaufend vor- bzw. zurückgespult.

### Rückkehr zum Song-Anfang

---

Drücken Sie gleichzeitig die Tasten [+] und [-], um während der Wiedergabe zum Anfang des Songs zurückzukehren.

### Wiederholte Wiedergabe

---

Rufen Sie mit der [FUNCTION]-Taste (Seite 28) „Song Repeat“ auf, um die Art der Wiedergabewiederholung für die Songs auszuwählen. Wählen Sie dann den gewünschten Song aus, und starten Sie die Wiedergabe, um die wiederholte Wiedergabe in gewählter Art zu starten.

## Einstellen des Tempos – [TEMPO]

Mit der [TEMPO]-Taste können Sie das Wiedergabetempo von Metronom (Seite 27), Style (Seite 25) und Song (Seite 26) ändern. Drücken Sie die [TEMPO]-Taste und verwenden Sie die Tasten [+] und [-], um das gewünschte Tempo einzustellen.



Sie können das Tempo auch ändern, indem Sie zweimal oder häufiger im gewünschten Tempo auf die [TEMPO]-Taste tippen.

## Üben zu den Stream Lights unter Verwendung der Guide-Funktion – [GUIDE]

Sie können den Part für die rechte und/oder linke Hand des Songs stumm schalten, um den jeweiligen Part selbst zu spielen oder zu üben. Die Stream Lights kennzeichnen die Noten, die Sie spielen sollten, und zu welchem Zeitpunkt.

- 1 Wählen Sie den gewünschten Song aus (Seite 26).
- 2 Drücken Sie die [GUIDE]-Taste und verwenden Sie die Tasten [+] und [-], um den Part auszuwählen, den Sie üben möchten.

(**Right:** Zum Üben mit der rechten Hand, **Left:** Zum Üben mit der linken Hand, **Right & Left:** Zum Üben mit beiden Händen, **Off:** Schaltet die Guide-Funktion aus ()).



- 3 Drücken Sie die Taste [▶/■] (Start/Stop), um die Wiedergabe zu starten.

Der in Schritt 2 ausgewählte Part wird stummgeschaltet, und die Stream-LEDs zeigen die Noten an, die Sie spielen sollten, und wann Sie sie spielen sollten. Schauen Sie, wie die Lichter absteigend aufleuchten, und spielen Sie die betreffende Taste, sobald das unterste Lämpchen direkt über der Taste aufleuchtet. Sie können dabei auch in Ihrem ganz eigenen Tempo üben – die Begleitung wartet, bis Sie die Noten korrekt gespielt haben.

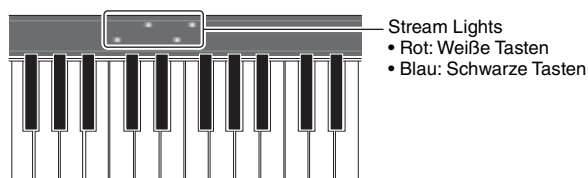

- 4 Nach dem Üben wählen Sie in Schritt 2 die Option „Off“ im Display, um die Guide-Funktion auszuschalten.

Die Geschwindigkeit der Stream Lights und den Ein-/Ausschaltzustand lässt sich mit [Song] → (Song-Auswahl) → [Setting] → [Playback] in Smart Pianist einstellen.

## Verwenden der Metronom-Funktion – [METRONOME]

Mit der Taste [METRONOME] können Sie das Metronom starten bzw. stoppen. Das Metronom erzeugt ein Klickgeräusch, das als genaue Tempovorgabe beim Üben dient. Sie können es auch verwenden, um ein bestimmtes Tempo auszuprobieren. Um das Tempo einzustellen, verwenden Sie die [TEMPO]-Tasten (Seite 26).

## Einstellungen der verschiedenen Funktionen vornehmen – [FUNCTION]

- 1 **Drücken Sie mehrmals die [FUNCTION]-Taste, um die Einstellanzeige aufzurufen.**  
Einzelheiten zu den einzelnen Einstellanzeigen finden Sie in der folgenden Funktionsliste.  
**HINWEIS**  
Sie können auch das Display für die nächste oder vorherige Einstellung auswählen, indem Sie bei gehaltener [FUNCTION]-Taste die [+] oder [-]-Taste drücken.
- 2 **Verwenden Sie die Tasten [+] und [-], um den eingestellten Wert zu ändern.**  
Um zur Standardeinstellung zurückzukehren, drücken Sie gleichzeitig die Tasten [+] und [-].
- 3 **Um die Funktionseinstellungen zu verlassen, drücken Sie eine beliebige andere Taste als [+] und [-].**

### Funktionsliste

Einstellanzeige	Beschreibung	Standardeinstellung
Transpose	Verschiebt (transponiert) die Tonhöhe der gesamten Tastatur in Halbtonschritten nach oben oder unten. Dies erleichtert das Spielen in schwierigen Tonarten sowie das Anpassen der Tonart an den Tonumfang eines Sängers oder anderer Instrumente. <b>Einstellungsbereich:</b> -12 – 0 – +12	0
Tuning*	Ermöglicht eine Feineinstellung der Tonhöhe des gesamten Instruments in Schritten von 0,2 Hz. Diese Funktion ist nützlich, wenn Sie auf diesem Instrument zusammen mit anderen Instrumenten oder zu Musik von CD spielen. <b>Einstellungsbereich:</b> 414,8 – 466,8 Hz	440,0
Reverb	Bestimmt den Nachhall, der auf alle Audiosignale angewendet wird, einschließlich dem des Tastaturspiels, der Style/Song-Wiedergabe und der MIDI-Daten, die von einem externen MIDI-Gerät empfangen werden. <ul style="list-style-type: none"> <li>• <b>Recital Hall:</b> Simuliert einen klaren Nachhall in einer mittelgroßen Halle, der sich für einen Klaviervortrag eignet.</li> <li>• <b>Concert Hall:</b> Simuliert einen brillanten Nachhall in einer großen Halle für öffentliche Orchesteraufführungen.</li> <li>• <b>Chamber:</b> Simuliert den eleganten Nachhall in einem kleinen Raum, der sich für Kammermusik eignet.</li> <li>• <b>Cathedral:</b> Simuliert den üppigen Nachhall in einer aus Stein erbauten Kirche mit hohen Decken.</li> <li>• <b>Club:</b> Simuliert den lebendigen Nachhall in einem Jazzclub oder einer kleinen Bar.</li> <li>• <b>No Effect:</b> Es wird kein Reverb-Effekt angewendet.</li> </ul> Wenn Sie einen Style oder Song auswählen, wird automatisch der ideale Reverb-Typ aufgerufen. Wenn ein Typ aufgerufen wird, der bei diesem Instrument nicht ausgewählt werden kann, wird im Display „(Auto)“ angezeigt.	Unterschiedlich je nach Style/Song
Reverb Depth	Stellt die Intensität des Reverb-Effekts ein. Wenn Reverb (oben) auf „No Effect“ oder „Depth“ (Anteil) auf 0 eingestellt ist, wird kein Effekt ausgegeben. <b>Einstellungsbereich:</b> 0 – 127  Wenn Sie den Einstellungswert ändern, während eine VRM-Voice (Seite 19) ausgewählt ist, wird diese Einstellung auf alle VRM-Voices angewendet, einschließlich jener, die in Songs und Styles enthalten sind, sowie auf das Tastaturspiel.	Unterschiedlich je nach Voice
Touch Response*	Legt fest, wie der Klang auf Ihre Anschlagstärke reagiert. Diese Einstellung wirkt sich nicht auf die Wichtung der Tastatur aus. <ul style="list-style-type: none"> <li>• <b>Soft 2:</b> Erzeugt schon bei leichtem Anschlag eine relativ große Lautstärke.</li> <li>• <b>Soft 1:</b> Erzeugt schon bei mittlerem Anschlag eine relativ große Lautstärke.</li> <li>• <b>Medium:</b> Normale Anschlagempfindlichkeit.</li> <li>• <b>Hard 1:</b> Erfordert einen mittelkräftigen Anschlag, um eine große Lautstärke zu erzeugen.</li> <li>• <b>Hard 2:</b> Erfordert einen kräftigen Anschlag, um eine große Lautstärke zu erzeugen.</li> <li>• <b>Fixed:</b> Die Lautstärke bleibt gleich, unabhängig davon, wie kräftig Sie die Tasten anschlagen.</li> </ul>	Medium
Time Signature	Wählt die Taktart des Metronoms aus. Das Metronom wird gemäß der ausgewählten Taktart mit einem Glockenklang auf dem ersten Schlag jedes Takts wiedergegeben. Wenn „Bell Off“ ausgewählt ist, ertönt keine Glocke. Wenn die Taktart auf einen anderen Wert als „Bell Off“ eingestellt wird, wird sie beim Umschalten von Styles oder Songs automatisch auf den Standardwert eingestellt. <b>Einstellungsbereich:</b> Bell Off, 2/4, 3/4, 4/4, 5/4, 6/4	Bell Off

Einstellanzeige	Beschreibung	Standardeinstellung
Metronome Volume*	Stellt die Metronomlautstärke ein. <b>Einstellungsbereich:</b> 0 – 127	100
Style Part	Wählt die Style-Parts aus, die wiedergegeben werden sollen. <ul style="list-style-type: none"> <li>• <b>All:</b> Alle Parts (Kanäle 1–8)</li> <li>• <b>Rhythm &amp; Bass:</b> Rhythmus- und Bass-Part (Kanäle 1–3)</li> <li>• <b>Rhythm:</b> Nur Rhythmus-Part (Kanäle 1–2)</li> </ul> Durch Umschalten des Styles wird dieser Wert automatisch auf „All“ eingestellt. Wenn die wiedergegebenen Parts durch MIDI-Daten von Smart Pianist oder einem anderen externen Gerät geändert werden, wird „(Changed)“ im Display angezeigt.	All
Song Repeat	Wählt die Art der Song-Wiederholung aus. <ul style="list-style-type: none"> <li>• <b>Off:</b> Deaktiviert die wiederholte Wiedergabe. Wenn das Ende des aktuell ausgewählten Songs erreicht ist, stoppt die Wiedergabe automatisch.</li> <li>• <b>Single:</b> Spielt den aktuell ausgewählten Song wiederholt ab.</li> <li>• <b>All:</b> Alle Songs (von 01 bis 100) werden nacheinander abgespielt.</li> <li>• <b>Random:</b> Alle Songs (von 01 bis 100) werden in zufälliger Reihenfolge abgespielt.</li> </ul>	Off
MIDI Channel	Bestimmt den MIDI-Kanal, auf dem die durch das Tastaturspiel erzeugten MIDI-Daten an ein externes MIDI-Gerät gesendet werden. Wenn die Parts Layer und/oder Left eingeschaltet sind (Seite 24), sind die MIDI-Kanäle wie folgt zugewiesen. <ul style="list-style-type: none"> <li>• Main Part = n (Einstellungswert: 1 – 8)</li> <li>• Layer-Part = n+1</li> <li>• Left-Part = n+2</li> </ul> * Der auf 8 folgende Wert ist 1. Style-Parts werden unabhängig von der hier gewählten Einstellung auf den Kanälen 9–16 übertragen.	1
Audio Loopback*	Legt fest, ob die Audio-Wiedergabe vom verbundenen Computer oder Smart-Gerät zusammen mit dem Spieldaten vom Instrument zum Computer/Smart-Gerät zurückgeführt wird oder nicht. Wenn Sie z. B. das Audio-Eingangssignal sowie den Sound des Spiels auf dem Instrument auf einem Computer oder Smart-Gerät aufnehmen möchten, stellen Sie hier „On“ ein. Wenn Sie nur den Sound des Spiels auf dem Instrument auf einem Computer oder Smart-Gerät aufnehmen möchten, stellen Sie hier „Off“ ein.	On
Button Sound*	Bestimmt, ob ein Ton erzeugt wird, wenn eine Taste auf dem Bedienfeld gedrückt wird (Einstellung „On“), oder ob kein Ton zu hören ist (Einstellung „Off“).	On
Auto Power Off*	Schaltet die Auto-Power-Off-Funktion ein (Einstellung „Enabled“) oder aus (Einstellung Disabled“) (Seite 15).	Enabled
Language*	Wählt die Sprache (English/Japanese) für das Display aus. Diese Einstellung wird nach dem Verlassen dieser Einstellanzeige aktiviert.	English
Version	Zeigt die aktuelle Firmware-Version dieses Instruments an. Yamaha kann die Firmware des Produkts und der zugehörigen Software von Zeit zu Zeit ohne Vorankündigung zur Verbesserung der Funktionalität und der Benutzerfreundlichkeit aktualisieren. Um alle Vorzüge dieses Instruments zu nutzen, empfehlen wir Ihnen, Ihr Instrument auf die neueste Version zu aktualisieren. Die neueste Firmware steht auf der folgenden Website zum Download bereit: <a href="https://download.yamaha.com/">https://download.yamaha.com/</a>	–

Die mit „\*“ markierten Einstellungen bleiben auch nach dem Ausschalten des Instruments erhalten.

## Wiederherstellen der werksseitig programmierten Einstellungen (Initialisierung)

Schalten Sie das Instrument mit dem Netzschalter ein, während Sie die Taste C7 (die Taste ganz rechts auf der Tastatur) gedrückt halten. Dadurch werden alle Einstellungen auf die Werksvorgaben zurückgesetzt (initialisiert), mit Ausnahme von „Language“ in der obigen Funktionsliste.

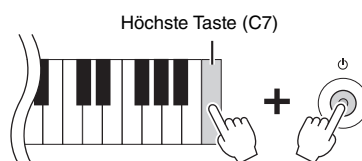

# Verbinden mit anderen Geräten

Externe Geräte können an den Buchsen und Anschlüssen angeschlossen werden, und Sie können dieses Instrument zusammen mit diesen Geräten spielen. Für die [AUX PEDAL]-Buchse und die [PEDAL UNIT]-Buchse lesen Sie auf Seite 17. Dieser Abschnitt beschreibt physikalische Verbindungen zu anderen Anschlüssen.

## **⚠ VORSICHT**

Bevor Sie das Instrument mit anderen elektronischen Geräten verbinden, schalten Sie bitte alle Geräte aus. Achten Sie auch darauf, alle Lautstärkeregler auf Minimum (0) einzustellen, bevor Sie die Geräte ein- oder ausschalten. Andernfalls können Stromschläge, Beschädigung von Komponenten oder dauerhafte Hörminderung die Folge sein.

## **ACHTUNG**

Stellen Sie externe Geräte nicht in unsicheren Positionen auf. Dadurch können diese Geräte zu Boden fallen und beschädigt werden.

## Verbinden mit einem Smart-Gerät für die Verwendung einer App – [iPad]-Anschluss, [USB TO DEVICE]-Anschluss, [USB TO HOST]-Anschluss

Durch Verbinden mit einem Smart-Gerät und Nutzung kompatibler Apps erhalten Sie zusätzliche praktische Funktionen, und Sie können die Möglichkeiten dieses Instruments noch besser ausschöpfen. Für Informationen über die kompatiblen Apps und Smart-Geräte rufen Sie die Internetseite der jeweiligen Apps auf der folgenden Seite auf:

<https://www.yamaha.com/kbdapps/>

Informationen zur Verbindung mit Smart Pianist finden Sie auf Seite 20. Um andere Apps zu verwenden, prüfen Sie die Verbindungsmethode auf der Web-Seite der entsprechenden Apps, wie oben gezeigt.

## **HINWEIS**

Die Buchsen [iPad] und [USB TO HOST] können nicht gleichzeitig für den Anschluss von Smart-Geräten verwendet werden.

## Anschließen an ein externes Audiogerät – [AUX IN]-Buchse, AUX OUT-Buchsen [R]/[L/L+R]

### Anhören der Wiedergabe von einem externen Audio-Gerät über die Lautsprecher des Instruments

Sie können die Kopfhörerbuchse eines Audio-Players wie z. B. eines Smartphones an die [AUX IN]-Buchse des Instruments anschließen. Die Audio-Wiedergabe des angeschlossenen Geräts kann über die eingebauten Lautsprecher dieses Instruments erfolgen.

## **ACHTUNG**

Um mögliche Schäden an den Geräten zu vermeiden, schalten Sie zuerst das externe Gerät und danach das Instrument ein. Wenn Sie das System ausschalten, schalten Sie zuerst das Instrument und dann das externe Gerät aus.

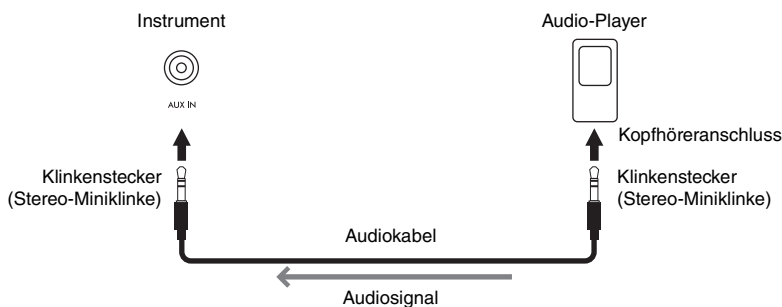

## **HINWEIS**

- Verwenden Sie Audiokabel und Adapterstecker ohne eingebauten Widerstandswert.
- Die USB-Audio-Interface-Funktion verleiht Ihnen einen direkten, klaren Klang mit weniger Rauschen und geringerer Signalbeeinträchtigung als über die [AUX IN]-Buchse (Seite 33).

## Verwenden eines externen Lautsprechersystems zum Anhören von Sounds vom Instrument aus

An den AUX OUT-Buchsen [R]/[L/L+R] können Sie eine Stereoanlage anschließen, um den Klang des Instruments zu verstärken. Das Signal, das von der [AUX IN]-Buchse und der [MIC INPUT]-Buchse empfangen wird, wird gleichzeitig ausgegeben.

### ACHTUNG

- Um mögliche Schäden an den Geräten zu vermeiden, schalten Sie zuerst das Instrument und dann das externe Gerät ein. Wenn Sie das System ausschalten, schalten Sie zuerst das externe Gerät und dann das Instrument aus. Da das Instrument möglicherweise aufgrund der automatischen Abschaltfunktion (Auto Power Off) automatisch ausgeschaltet wird (Seite 29), schalten Sie das externe Gerät aus, oder deaktivieren Sie die Auto-Power-Off-Funktion, wenn Sie das Instrument nicht benötigen.
- Leiten Sie die Ausgabe der AUX OUT-Buchsen nicht auf die [AUX IN]-Buchsen um. Falls Sie diese Verbindung herstellen, wird das Signal von den [AUX IN]-Buchsen am Ausgang der AUX OUT-Buchsen ausgegeben. Eine derartige Verbindung kann zu einer Rückkopplungsschleife führen, die einen extrem hochpegeligen Pfeifton erzeugt und die angeschlossenen Komponenten beschädigen kann.

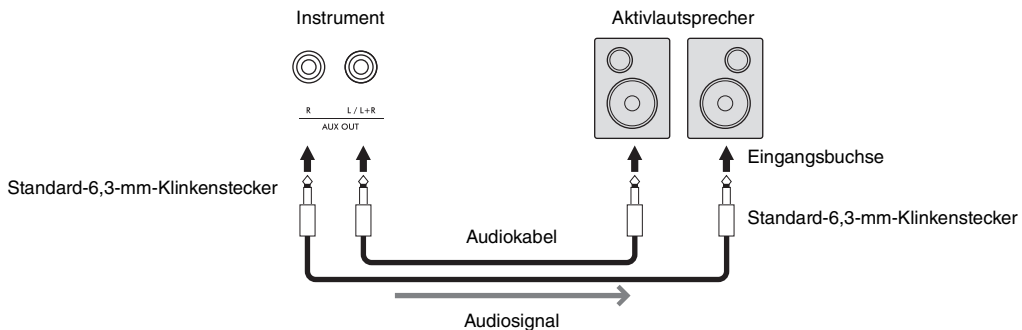

### HINWEIS

- Verwenden Sie zum Anschluss an ein Monogerät nur die Buchse [L/L+R].
- Verwenden Sie einen geeigneten Adapterstecker, falls die Eingangsbuchse des Aktivlautsprechers keinen Klinkeneingang für das Audio-Klinkenkabel besitzt.
- Verwenden Sie Audiokabel und Adapterstecker ohne eingebauten Widerstandswert.
- Wenn Sie die Tonausgabe an den AUX OUT-Buchsen über angeschlossene Kopfhörer abhören, empfehlen wir Ihnen, die Funktionen Binaural Sampling und Stereophonic Optimizer (Seite 19) zu deaktivieren. Sie können diese Funktionen über [Utility] → [Sound Setting] → [Binaural] in Smart Pianist ein- oder ausschalten.

## Anschließen eines Mikrofons – [MIC INPUT]-Buchse

Wenn Sie an die [MIC INPUT]-Buchse (Standard-Mono-Klinkenbuchse) ein Mikrofon anschließen, können Sie zu Ihrem Spiel oder zur Song-Wiedergabe singen. Ihre Stimme wird über die eingebauten Lautsprecher wiedergegeben. Darüber hinaus können Sie mit [Utility] → [Mic Setting] in Smart Pianist verschiedene Harmonie-Effekte (genannt „Vocal Harmony“) auf Ihre Gesangsstimme anwenden.

- 1 Drehen Sie vor dem Einschalten des Instruments den [MIC VOLUME]-Drehregler auf Minimalpegel.

- 2 Schließen Sie das Mikrofon an der [MIC INPUT]-Buchse an.

### HINWEIS

Achten Sie darauf, ein herkömmliches dynamisches Mikrofon zu verwenden.

- 3 Schalten Sie das Instrument ein.

- 4 (Schalten Sie bei Bedarf das Mikrofon ein.) Stellen Sie den Drehregler [MIC VOLUME] ein, während Sie in das Mikrofon singen.

- 5 Nachdem Sie Ihr Spiel beendet haben, drehen Sie den [MIC VOLUME]-Regler auf Minimalstellung, und ziehen Sie dann das Mikrofon ab.

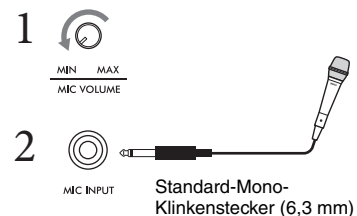

## Anschließen an einen Computer – Buchse [USB TO HOST]

Indem Sie einen Computer am [USB TO HOST]-Anschluss anschließen, können Sie Daten zwischen dem Instrument und dem Computer austauschen. Anweisungen zur Verwendung eines Computers mit diesem Instrument erhalten Sie unter „Computer-related Operations“ (Funktionen und Bedienvorgänge bei Anschluss eines Computers) auf der Website.

### ACHTUNG

- Verwenden Sie ein USB-Kabel des Typs AB mit einer Länge von weniger als 3 Metern. USB-3.0-Kabel können nicht verwendet werden.
- Wenn Sie eine DAW-Anwendung (Digital Audio Workstation) zusammen mit diesem Instrument verwenden, schalten Sie die Audio-Rückführung (Loopback; Seite 33) aus. Anderenfalls kann es je nach den Einstellungen am Computer oder der Anwendungs-Software zu einem extrem lauten Signal (Rückkopplung) kommen.

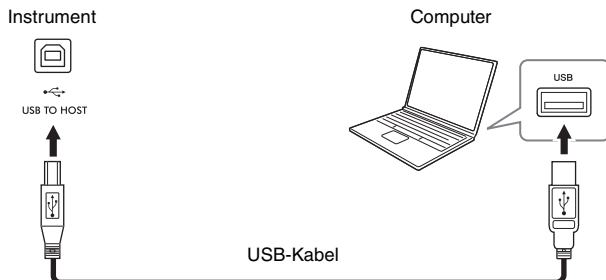

### HINWEIS

- Wenn Sie Ihren Computer über ein USB-Kabel mit dem Instrument verbinden, dann stellen Sie die Verbindung direkt her, und verwenden Sie keinen USB-Hub.
- Sie können an diesem Instrument keinen Computer mittels USB-Wireless-LAN-Adapter anschließen.
- Das Instrument beginnt die Übertragung mit einer kleinen Verzögerung, nachdem die USB-Verbindung aufgebaut wurde.
- Informationen zur Einrichtung Ihrer Sequenzer-Software finden Sie im Benutzerhandbuch der entsprechenden Software.
- Das Instrument sendet keine MIDI-Meldungen, wenn es mit Smart Pianist verbunden ist.
- Die Buchsen [USB TO HOST] und [iPad] können nicht gleichzeitig zum Anschließen eines Computers und eines Smart-Geräts verwendet werden.



## Senden und Empfangen von Audiodaten (USB-Audio-Schnittstellenfunktion)- [iPad]-Buchse, [USB TO HOST]-Buchse

Indem Sie einen Computer oder ein Smart-Gerät am Anschluss [iPad] oder [USB TO HOST] über ein USB-Kabel mit dem Instrument verbinden, können digitale Audiodaten übertragen/empfangen werden. Diese USB-Audioschnittstellenfunktion bietet die folgenden Vorteile:

### ■ Wiedergabe von Audiodaten mit hoher Klangqualität

Dies verleiht Ihnen einen direkten, klaren Klang mit weniger Rauschen und geringerer Signalbeeinträchtigung als über die [AUX IN]-Buchse.

### ■ Sie können das Spiel auf diesem Instrument mit Recording-Software oder Musikproduktionssoftware als Audiodaten aufnehmen

Die aufgenommenen Audiodaten können auf einem Computer oder Smart-Gerät wiedergegeben werden.

Anweisungen zum Anschließen eines Computers mit diesem Instrument erhalten Sie unter „Computer-related Operations“ (Funktionen und Bedienvorgänge bei Anschluss eines Computers) auf der Website. Weitere Anweisungen zum Anschließen eines Smart-Geräts finden Sie in den Beispielen für Kabelverbindungen auf Seite 21.

#### **HINWEIS**

Wenn Sie Audiosignale mithilfe eines Computers unter Windows senden oder empfangen, sollte der Yamaha Steinberg USB Driver auf dem Computer installiert sein.

## Ein-/Ausschalten der Audio-Loopback-Funktion

Hiermit legen Sie fest, ob die Audio-Wiedergabe vom verbundenen Computer oder Smart-Gerät über die USB-Audio-Schnittstellenfunktion oder über die WLAN-Verbindung (Seite 22) zusammen mit dem Spieldaten vom Instrument zum Computer/Smart-Gerät zurückgeführt wird oder nicht. Um das Audio-Eingangssignal auszugeben, stellen Sie Audio Loopback auf „On“. Wenn Sie z. B. das Audio-Eingangssignal sowie den Sound des Spiels auf dem Instrument auf einem Computer oder Smart-Gerät aufnehmen möchten, stellen Sie hier „On“ ein. Wenn Sie nur den Sound des Spiels auf dem Instrument auf einem Computer oder Smart-Gerät aufnehmen möchten, stellen Sie hier „Off“ ein. Die Einstellung kann mittels [FUNCTION]-Taste erfolgen (Seite 29).

#### **HINWEIS**

- Die Audio-Loopback-Funktion beeinflusst nicht das Eingangssignal von der [AUX IN]-Buchse.
- Bei der Audioaufnahme in Smart Pianist wird das Audio-Eingangssignal vom angeschlossenen Computer oder Smart-Gerät aufgenommen, wenn hier „On“ eingestellt ist, und es wird nicht aufgezeichnet, wenn „Off“ eingestellt ist.

# Fehlerbehebung

Informationen zur Fehlerbehebung der App-Einstellungen finden Sie in der mitgelieferten Hilfe der App. Tippen Sie in Smart Pianist auf das [?] (Menü) oben links im Display, und rufen Sie dann [Utility] → [System] → [FAQ] auf.

Problem	Mögliche Ursache und Lösung
<b>Das Instrument lässt sich nicht einschalten.</b>	Die Stecker sind nicht richtig angeschlossen. Achten Sie darauf, dass der Gleichspannungsstecker sicher in der DC IN-Buchse des Instruments eingesteckt ist, und dass auch der Netzstecker sicher in der Netzsteckdose eingesteckt ist (Seite 14).
<b>Das Instrument schaltet sich automatisch aus.</b>	Dies ist normal und wird durch die automatische Abschaltung (Auto Power Off) bewirkt. Stellen Sie ggf. den Parameter der Auto-Power-Off-Funktion wie gewünscht ein (Seite 15).
<b>Aus dem Lautsprecher bzw. Kopfhörer ist Rauschen zu hören.</b>	Die Geräusche werden möglicherweise durch Signale eines in der Nähe betriebenen Mobiltelefons verursacht. Schalten Sie das Mobiltelefon aus oder nutzen Sie es in einem größeren Abstand zum Instrument.
<b>Es sind Geräusche aus den Lautsprechern des Instruments oder aus dem Kopfhörer zu hören, wenn Sie das Instrument mit Ihrem Smart-Gerät nutzen.</b>	Wenn Sie das Instrument zusammen mit Ihrem Smart-Gerät verwenden, empfehlen wir Ihnen, die Verbindung über ein Kabel herzustellen, oder das Gerät so einzustellen, dass es keine Funkwellen aussendet (z. B. im „Flugzeugmodus“), nur das WLAN einzuschalten und sich dann mit dem Instrument zu verbinden.
<b>Die Gesamtlautstärke ist gering oder es ist nichts zu hören.</b>	Die Gesamtlautstärke (Master Volume) wurde zu leise eingestellt; stellen Sie diese mit dem Schieberegler [MASTER VOLUME] auf einen geeigneten Pegel ein (Seite 15).
<b>Die Pedale funktionieren nicht.</b>	Der Pedalstecker ist möglicherweise nicht richtig angeschlossen. Vergewissern Sie sich, dass der Pedalstecker richtig an der Buchse [AUX PEDAL] oder [PEDAL UNIT] angeschlossen wurde. Schließen Sie das Pedalkabel so an, dass kein metallenes Teil des Steckers mehr zu sehen ist.
<b>Die Lautstärke der Tastatur ist niedriger als die Metronomlautstärke.</b>	Die Lautstärke des Metronoms ist zu hoch eingestellt. Stellen Sie die Metronomlautstärke wie gewünscht ein (Seite 29).
<b>Höhere oder tiefere Noten klingen nicht korrekt, wenn eine Transponierung eingestellt wurde.</b>	Das Instrument kann einen Tastaturbereich von C-2 bis G8 abdecken, wenn Sie das Instrument transponieren. Wenn Noten unterhalb C-2 gespielt werden, liegt deren tatsächlich erklingender Ton jeweils um eine Oktave höher. Wenn Noten oberhalb G8 gespielt werden, liegt deren tatsächlich erklingender Ton jeweils um eine Oktave tiefer.
<b>Die Tonausgabe über den externen Lautsprecher oder der Klang der als Audiodaten aufgenommenen Song-Wiedergabe ist nicht normal.</b>	Dies liegt daran, dass die „Binaural“-Einstellung eingeschaltet ist. Wenn „Binaural“ eingeschaltet ist und ein Kopfhörer angeschlossen wird, werden die VRM-Voices (nicht nur für den Kopfhörer) automatisch auf die binauralen Sample-Sounds oder auf die mittels „Stereophonic Optimizer“ bearbeiteten Sounds umgeschaltet. Diese Funktionalität ist standardmäßig eingeschaltet. Sie können die Funktion mit [Utility] → [Sound Setting] → [Binaural] in Smart Pianist ein- oder ausschalten.
<b>Die Fehlermeldung verschwindet auch dann nicht, wenn das Problem gelöst ist.</b>	Drücken Sie die [+]-Taste.

# Technische Daten

## P-S500

		P-S500	
<b>Produktbezeichnung</b>		Digitalpiano	
<b>Größe/Gewicht</b>	<b>Abmessungen (B x T x H)</b>	1329 mm x 410 mm x 167 mm	
	mit Notenablage	1329 mm x 410 mm x 283 mm	
	<b>Gewicht</b>	21,8 kg	
<b>Bedienungsschnittstelle</b>	<b>Tastatur</b>	<b>Anzahl der Tasten</b>	88
		<b>Typ</b>	GHS-Tastatur (Graded Hammer Standard) mit mattschwarzen Decklagen
		<b>Touch Response</b>	Soft2/Soft1/Medium/Hard1/Hard2/Fixed
	<b>Display</b>	<b>Typ</b>	Graphisches LC-Display
		<b>Größe</b>	80 x 16 Pixel
		<b>Language</b>	Englisch, Japanisch
	<b>Bedienfeld</b>	<b>Typ</b>	Touch-Sensoren
<b>Sprache</b>		Englisch	
<b>Funktion</b>	<b>USB Audio Interface</b>	44,1 kHz, 16-Bit, stereo	
	<b>Lesson/Guide</b>	Ja (mit Stream Lights)	
<b>Voices</b>	<b>Klangerzeugung</b>	<b>Klavierklang</b>	Yamaha CFX, Bösendorfer Imperial
		<b>Binaurales Sampling</b>	Ja (nur Voice „CFX Grand“)
	<b>Piano-Effekt</b>	<b>VRM</b>	Ja
		<b>Loslass-Samples</b>	Ja
	<b>Polyphonie (max.)</b>	256	
<b>Kompatibilität</b>	XG, GS, GM, GM2		
<b>Anschlussmöglichkeiten</b>	<b>DC IN</b>	24 V	
	<b>Kopfhörer</b>	Standard-Stereoklinkenbuchse (x 2)	
	<b>Mikrofon</b>	Mic-Eingang (Standard-Mono-Klinkenbuchse), Eingangslautstärke	
	<b>AUX PEDAL</b>	Ja	
	<b>PEDAL UNIT</b>	Ja	
	<b>AUX IN</b>	Stereo-Miniklinkenbuchse	
	<b>AUX OUT</b>	Standardklinkenbuchsen (R, L/L+R)	
	<b>USB TO DEVICE</b>	Ja	
	<b>USB TO HOST</b>	Ja	
<b>iPad</b>	5V, 2,1A		
<b>Audiosystem</b>	<b>Verstärker</b>	(20 W + 6 W) x 2	
	<b>Lautsprecher</b>	(Oval (12 cm x 6 cm) + 2,5 cm (Kalotte)) x 2	
<b>Stromversorgung</b>	<b>Netzadapter</b>	PA-500 (Ausgang: DC 24 V, 2,5 A)	
	<b>Leistungsaufnahme</b>	40 W	
	<b>Auto Power Off</b>	Ja	
<b>Mitgeliefertes Zubehör</b>		<ul style="list-style-type: none"> <li>• Benutzerhandbuch</li> <li>• Online Member Product Registration (Produktregistrierung für Online-Mitglieder)</li> <li>• Netzkabel*/Netzadapter PA-500*</li> <li>• Notenablage</li> <li>• Fußschalter</li> </ul> <p>*Wird u. U. in Ihrem Gebiet nicht mitgeliefert. Wenden Sie sich bitte an Ihren Yamaha-Händler.</p>	

## Was Sie mit einem eigenständigen P-S500 tun können, und welche Funktionalität in Verbindung mit Smart Pianist möglich ist

		P-S500	P-S500 + Smart Pianist
<b>Sprache</b>		Englisch, Japanisch	Menü: Englisch/Deutsch/Französisch/ Spanisch/Japanisch/Chinesisch Meldungs- und Hilfetexte: 26 Sprachen
<b>Piano Room (verschiedene Einstellungen für den Klavierklang)</b>		–	Ja
<b>Voices</b>	<b>Anzahl der Voices</b>	100	660
	<b>Layer (Überlagerung zweier verschiedener Voices)</b>	–	Ja
	<b>Left (Spielen zweier verschiedener Voices in der rechten und der linken Hand)</b>	–	Ja
	<b>Split-Punkt-Änderung</b>	–	Ja
	<b>Oktave</b>	–	Ja
<b>Styles</b>	<b>Anzahl der Styles</b>	100	370
	<b>Akkorderkennungsbereich</b>	Full (lässt sich nicht ändern)	Full/Lower
	<b>Intro/Ending</b>	On (lässt sich nicht ändern)	On/Off
	<b>Section-Wechsel</b>	–	Main x 4
	<b>Synchronstart</b>	–	Ja
	<b>Wiedergabe-Parts</b>	All/Rhythm&Bass/Rhythm	8 Parts, unabhängig ein-/ausschaltbar
<b>Effekte</b>	<b>Reverb-Typen</b>	5 Typen	58 Typen
<b>Aufnahme</b>	<b>MIDI</b>	–	Ja (SMF-Format 0)
	<b>Audio</b>	–	Ja (WAV, AAC)
<b>Songs</b>	<b>Anzahl der abspielbaren Songs</b>	100	403
	<b>Stream-Lights-Einstellung</b>	On (lässt sich nicht ändern)	On/Off, Speed
	<b>Guide-Typ</b>	Correct Key (kann nicht geändert werden)	Correct Key/Any Key/Your Tempo
	<b>Anzeigefunktionen Score/Chord/Lyrics</b>	–	Ja
	<b>Audio To Score</b>	–	Ja
	<b>A-B Repeat</b>	–	Ja
<b>Registrierungsspeicher</b>		–	Ja
<b>Metronome</b>		Ja	
<b>Tempo</b>		5–500, Tap Tempo	
<b>Balance (Lautstärkeverhältnis zwischen den Parts)</b>		–	Ja
<b>Utility</b>	<b>Transponierung</b>	Keyboard	Keyboard/Style, Song
	<b>Stimmung</b>	414,8 – 440,0 – 466,8 Hz (in Schritten von 0,2 Hz)	414,8 – 440,0 – 466,8 Hz (in Schritten von 0,2 Hz), 9 Skalentypen
	<b>Tastatureinstellung (Touch Curve)</b>	Soft2/Soft1/Medium/Hard1/Hard2/Fixed	
	<b>Pedaleinstellung</b>	–	Ja (Funktionen können ausgewählt werden)
	<b>Mikrofoneinstellungen</b>	–	Ja (Vocal Harmony, usw.)
	<b>Klangeinstellung</b>	–	Ja
	<b>Sound-Einstellungen</b>	–	Ja (Binaural, IAC usw.)
	<b>Automatische Abschaltung</b>	Disabled/Enabled	Disabled/Enabled (vergangene Zeit einstellbar)

Es gibt viele weitere Parameter, die in Smart Pianist eingestellt werden können. Probieren Sie sie in der App aus.

### Separat erhältliches Zubehör

\* Ist unter Umständen in Ihrer Region nicht lieferbar.

- Keyboardständer L-300B, L-300WH
- Pedaleinheit LP-1B, LP-1WH
- Pedal FC3A
- Fußschalter FC4A, FC5
- Kopfhörer HPH-150, HPH-100, HPH-50
- Netzadapter PA-500
- USB-Wireless-LAN-Adapter UD-WL01
- Wireless-MIDI-Adapter UD-BT01

Der Inhalt dieses Benutzerhandbuchs gilt für die neuesten technischen Daten zum Zeitpunkt der Veröffentlichung. Um die neueste Version des Handbuchs zu erhalten, rufen Sie die Website von Yamaha auf und laden Sie dann die Datei mit dem Handbuch herunter. Da die technischen Daten, das Gerät selbst oder gesondert erhältliches Zubehör nicht in jedem Land gleich sind, setzen Sie sich im Zweifel bitte mit Ihrem Yamaha-Händler in Verbindung.

# Stichwortverzeichnis

## A

App .....	30
Audio Loopback .....	29, 33
Audio To Score .....	10
Audiogerät .....	30
Auto Power Off .....	15, 29

## B

Begleitung .....	25
Binaurales Sampling .....	19
Button Sound .....	29

## C

Computer .....	32
Connection Wizard .....	20

## F

Funktionen .....	28
Fußschalter .....	17

## G

Guide .....	27
-------------	----

## H

Halbpedal .....	18
-----------------	----

## I

IAC (Intelligent Acoustic Control) .....	15
Initialisierung .....	29
Intelligent Acoustic Control (IAC) .....	15

## K

Keyboardständer .....	17
Kopfhörer .....	19

## L

Language .....	29
Lautstärke (Gesamtlautstärke) .....	15
Lautstärke (Metronom) .....	29

## M

Master Volume .....	15
Metronome .....	27
MIDI Channel .....	29
Mikrofon .....	31

## N

Notenablage .....	16
-------------------	----

## P

Part (Style) .....	29
Pedal .....	17
Pedaleinheit .....	17

## R

Reverb .....	28
--------------	----

## S

Smart Pianist .....	20
Song .....	26
Song Repeat .....	29
Ständer .....	17
Stereophonic Optimizer .....	19
Stream Lights .....	27
Stromversorgung .....	14
Style .....	25
Style Part .....	29

## T

Tempo .....	26
Time Signature .....	28
Touch Response .....	28
Transpose .....	28
Tuning .....	28

## U

USB Audio Interface .....	33
---------------------------	----

## V

Verbindung (Smart Pianist) .....	20
Verbindungen (externe Geräte) .....	30
Version .....	29
Voice .....	24
VRM .....	19

## W

Wiederholte Wiedergabe .....	29
------------------------------	----



### **Verbraucherinformation zur Sammlung und Entsorgung alter Elektrogeräte**

Befindet sich dieses Symbol auf den Produkten, der Verpackung und/oder beiliegenden Unterlagen, so sollten benutzte elektrische Geräte nicht mit dem normalen Haushaltsabfall entsorgt werden. In Übereinstimmung mit Ihren nationalen Bestimmungen bringen Sie alte Geräte bitte zur fachgerechten Entsorgung, Wiederaufbereitung und Wiederverwendung zu den entsprechenden Sammelstellen.

Durch die fachgerechte Entsorgung der Elektrogeräte helfen Sie, wertvolle Ressourcen zu schützen, und verhindern mögliche negative Auswirkungen auf die menschliche Gesundheit und die Umwelt, die andernfalls durch unsachgerechte Müllentsorgung auftreten könnten.

Für weitere Informationen zum Sammeln und Wiederaufbereiten alter Elektrogeräte kontaktieren Sie bitte Ihre örtliche Stadt- oder Gemeindeverwaltung, Ihren Abfallentsorgungsdienst oder die Verkaufsstelle der Artikel.

#### **Information für geschäftliche Anwender in der Europäischen Union:**

Wenn Sie Elektrogeräte ausrangieren möchten, kontaktieren Sie bitte Ihren Händler oder Zulieferer für weitere Informationen.

#### **Entsorgungsinformation für Länder außerhalb der Europäischen Union:**

Dieses Symbol gilt nur innerhalb der Europäischen Union. Wenn Sie solche Artikel ausrangieren möchten, kontaktieren Sie bitte Ihre örtlichen Behörden oder Ihren Händler und fragen Sie nach der sachgerechten Entsorgungsmethode.

(weee\_eu\_de\_02)

## Credits and Copyrights for the pre-installed Songs

### All I Want For Christmas Is You

Words and Music by Mariah Carey and Walter Afanasieff  
Copyright © 1994 BEYONDIDOLIZATION, SONY/ATV MUSIC PUBLISHING LLC, TAMAL VISTA MUSIC, WALLYWORLD MUSIC and KOBALT MUSIC COPYRIGHTS SARL  
All Rights for BEYONDIDOLIZATION Controlled and Administered by UNIVERSAL TUNES, A Division of SONGS OF UNIVERSAL, INC.  
All Rights for SONY/ATV MUSIC PUBLISHING LLC, TAMAL VISTA MUSIC and WALLYWORLD MUSIC Administered by SONY/ATV MUSIC PUBLISHING LLC, 424 Church Street, Suite 1200, Nashville, TN 37219  
All Rights Reserved Used by Permission

### All The Things You Are

Lyrics by Oscar Hammerstein II  
Music by Jerome Kern  
Copyright © 1939 UNIVERSAL - POLYGRAM INTERNATIONAL PUBLISHING, INC.  
Copyright Renewed  
All Rights Reserved Used by Permission

### Autumn Leaves

English lyric by Johnny Mercer  
French lyric by Jacques Prevert  
Music by Joseph Kosma  
© 1947, 1950 (Renewed) ENOCH ET CIE  
Sole Selling Agent for U.S. and Canada: MORLEY MUSIC CO., by agreement with ENOCH ET CIE  
All Rights Reserved

### Back For Good

Words and Music by Gary Barlow  
Copyright © 1995 Sony/ATV Music Publishing(UK) Limited  
All Rights Administered by Sony/ATV Music Publishing LLC, 424 Church Street, Suite 1200, Nashville, TN 37219  
International Copyright Secured All Rights Reserved

### Billie Jean

Words and Music by Michael Jackson  
Copyright © 1982 Mijac Music  
All Rights Administered by Sony/ATV Music Publishing LLC, 424 Church Street, Suite 1200, Nashville, TN 37219  
International Copyright Secured All Rights Reserved

### Can't Take My Eyes Off Of You

Words and Music by Bob Crewe and Bob Gaudio  
Copyright © 1967 EMI Longitude Music and Seasons Four Music  
Copyright Renewed  
All Rights on behalf of EMI Longitude Music Administered by Sony/ATV Music Publishing LLC, 424 Church Street, Suite 1200, Nashville, TN 37219  
International Copyright Secured All Rights Reserved

### Candle In The Wind

Words and Music by Elton John and Bernie Taupin  
Copyright © 1973 UNIVERSAL/DICK JAMES MUSIC LTD.  
Copyright Renewed  
All Rights in the United States and Canada Controlled and Administered by UNIVERSAL - SONGS OF POLYGRAM INTERNATIONAL, INC.  
All Rights Reserved Used by Permission

### Clocks

Words and Music by Guy Berryman, Jon Buckland, Will Champion and Chris Martin  
Copyright © 2002 by Universal Music Publishing MGB Ltd.  
All Rights in the United States Administered by Universal Music - MGB Songs  
International Copyright Secured All Rights Reserved

### Dancing Queen

Words and Music by Benny Andersson, Bjorn Ulvaeus and Stig Anderson  
Copyright © 1976, 1977 UNIVERSAL/UNION SONGS MUSIKFORLAG AB  
Copyright Renewed  
All Rights Administered by UNIVERSAL - POLYGRAM INTERNATIONAL PUBLISHING, INC. and EMI GROVE PARK MUSIC, INC.  
All Rights Reserved Used by Permission

### Eternal Flame

Words and Music by Billy Steinberg, Tom Kelly and Susanna Hoffs  
Copyright © 1988 Sony/ATV Music Publishing LLC and Bangophile Music  
All Rights on behalf of Sony/ATV Music Publishing LLC Administered by Sony/ATV Music Publishing LLC, 424 Church Street, Suite 1200, Nashville, TN 37219  
All Rights on behalf of Bangophile Music Controlled and Administered by Songs Of Universal, Inc.  
International Copyright Secured All Rights Reserved

### Every Breath You Take

Music and Lyrics by Sting  
Copyright © 1983 G.M. Sumner  
All Rights Administered by Sony/ATV Music Publishing LLC, 424 Church Street, Suite 1200, Nashville, TN 37219  
International Copyright Secured All Rights Reserved

### Fields Of Gold

Music and Lyrics by Sting  
Copyright © 1993 Steerpike Ltd.  
All Rights Administered by Sony/ATV Music Publishing LLC, 424 Church Street, Suite 1200, Nashville, TN 37219  
International Copyright Secured All Rights Reserved

### Final Countdown

Words and Music by Joey Tempest  
Copyright © 1986 EMI Music Publishing Ltd.  
All Rights Administered by Sony/ATV Music Publishing LLC, 424 Church Street, Suite 1200, Nashville, TN 37219  
International Copyright Secured All Rights Reserved

### The Girl From Ipanema (Garôta De Ipanema)

Music by Antonio Carlos Jobim  
English Words by Norman Gimbel  
Original Words by Vinicius De Moraes  
Copyright © 1963 ANTONIO CARLOS JOBIM and VINICIUS DE MORAES, Brazil  
Copyright Renewed 1991 and Assigned to SONGS OF UNIVERSAL, INC. and WORDS WEST LLC  
English Words Renewed 1991 by NORMAN GIMBEL for the World and Assigned to WORDS WEST LLC (P.O. Box 15187, Beverly Hills, CA 90209 USA)  
All Rights Reserved Used by Permission

### Hallelujah

Words and Music by Leonard Cohen  
Copyright © 1985 Sony/ATV Music Publishing LLC  
All Rights Administered by Sony/ATV Music Publishing LLC, 424 Church Street, Suite 1200, Nashville, TN 37219  
International Copyright Secured All Rights Reserved

### Hey Jude

Words and Music by John Lennon and Paul McCartney  
Copyright © 1968 Sony/ATV Music Publishing LLC  
Copyright Renewed  
All Rights Administered by Sony/ATV Music Publishing LLC, 424 Church Street, Suite 1200, Nashville, TN 37219  
International Copyright Secured All Rights Reserved

### The House Of The Rising Sun

Words and Music by Alan Price  
Copyright © 1964 Keith Prowse Music Publishing Co., Ltd. and ole Cantaloupe Music Copyright Renewed  
All Rights Administered by Sony/ATV Music Publishing LLC, 424 Church Street, Suite 1200, Nashville, TN 37219  
International Copyright Secured All Rights Reserved

### I Will Always Love You

Words and Music by Dolly Parton  
Copyright © 1973 Velvet Apple Music  
Copyright Renewed  
All Rights Administered by Sony/ATV Music Publishing LLC, 424 Church Street, Suite 1200, Nashville, TN 37219  
International Copyright Secured All Rights Reserved

### In The Mood

By Joe Garland  
Copyright © 1939, 1960 Shapiro, Bernstein & Co., Inc., New York  
Copyright Renewed  
International Copyright Secured All Rights Reserved  
Used by Permission

**It Must Have Been Love**

Words and Music by Per Gessle  
Copyright © 1990 JIMMY FUN MUSIC  
All Rights Administered in the United States and Canada  
by UNIVERSAL - SONGS OF POLYGRAM INTERNATIONAL, INC.  
All Rights Reserved Used by Permission

**Just The Way You Are**

Words and Music by Billy Joel  
Copyright © 1977 IMPULSIVE MUSIC  
Copyright Renewed  
All Rights Administered by ALMO MUSIC CORP.  
All Rights Reserved Used by Permission

**La Bamba**

By Richard Valenzuela  
Copyright © 1959 EMI Longitude Music and Valens Heirs Designee  
Copyright Renewed  
All Rights Administered by Sony/ATV Music Publishing LLC,  
424 Church Street, Suite 1200, Nashville, TN 37219  
International Copyright Secured All Rights Reserved

**Let It Go**

from FROZEN  
Music and Lyrics by Kristen Anderson-Lopez and Robert Lopez  
© 2013 Wonderland Music Company, Inc.  
All Rights Reserved. Used by Permission.

**Let There Be Love**

Lyric by Ian Grant  
Music by Lionel Rand  
Copyright © 1940 Shapiro, Bernstein & Co., Inc., New York  
Copyright Renewed  
International Copyright Secured  
All Rights Reserved Used by Permission

**Moon River**

from the Paramount Picture BREAKFAST AT TIFFANY'S  
Words by Johnny Mercer  
Music by Henry Mancini  
Copyright © 1961 Sony/ATV Music Publishing LLC  
Copyright Renewed  
All Rights Administered by Sony/ATV Music Publishing LLC,  
424 Church Street, Suite 1200, Nashville, TN 37219  
International Copyright Secured All Rights Reserved

**Moves Like Jagger**

Words and Music by Adam Levine, Benjamin Levin, Ammar Malik and  
Shellback  
Copyright © 2010, 2011 by Universal Music - Careers, Sudgee Music,  
Matza Ball Music, Where Da Kasz At, Maru Cha Cha and MXM  
All Rights for Sudgee Music Administered by Universal Music - Careers  
All Rights for Matza Ball Music Administered by DTCM Blvd.  
All Rights for Where Da Kasz At and Maru Cha Cha Administered  
Worldwide by Song of Kobalt Music Publishing  
All Rights for MXM Administered Worldwide by Kobalt Songs Music  
Publishing  
International Copyright Secured All Rights Reserved

**My Heart Will Go On (Love Theme From "Titanic")**

from the Paramount and Twentieth Century Fox Motion Picture  
TITANIC  
Music by James Horner  
Lyric by Will Jennings  
Copyright © 1997 Sony/ATV Harmony, Sony/ATV Melody, T C F Music  
Publishing, Inc., Fox Film Music Corporation and Blue Sky Rider  
Songs  
All Rights on behalf of Sony/ATV Harmony and Sony/ATV Melody  
Administered by Sony/ATV Music Publishing LLC, 424 Church  
Street, Suite 1200, Nashville, TN 37219  
All Rights on behalf of Blue Sky Rider Songs Administered by Irving  
Music, Inc.  
International Copyright Secured All Rights Reserved

**Poker Face**

Words and Music by Stefani Germanotta and RedOne  
Copyright © 2008 Sony/ATV Music Publishing LLC, House Of Gaga  
Publishing Inc. and RedOne Productions, LLC  
All Rights Administered by Sony/ATV Music Publishing LLC,  
424 Church Street, Suite 1200, Nashville, TN 37219  
International Copyright Secured All Rights Reserved

**Someone Like You**

Words and Music by Adele Adkins and Dan Wilson  
Copyright © 2011 MELTED STONE PUBLISHING LTD., BMG  
MONARCH and SUGAR LAKE MUSIC  
All Rights for MELTED STONE PUBLISHING LTD. in the U.S. and  
Canada Controlled and Administered by UNIVERSAL - SONGS OF  
POLYGRAM INTERNATIONAL, INC.  
All Rights for BMG MONARCH and SUGAR LAKE MUSIC  
Administered by BMG RIGHTS MANAGEMENT (US) LLC  
All Rights Reserved Used by Permission

**Spanish Eyes**

Words by Charles Singleton and Eddie Snyder  
Music by Bert Kaempfert  
Copyright © 1965 Bert Kaempfert Music  
Copyright Renewed  
All Rights Administered by Sony/ATV Music Publishing LLC,  
424 Church Street, Suite 1200, Nashville, TN 37219  
International Copyright Secured All Rights Reserved

**Unchained Melody**

Lyric by Hy Zaret  
Music by Alex North  
© 1955 (Renewed) North Melody Publishing (SESAC) and HZUM  
Publishing (SESAC) c/o Unchained Melody Publishing, LLC  
All Rights Reserved Used by Permission

**Up Where We Belong**

from the Paramount Picture AN OFFICER AND A GENTLEMAN  
Words by Will Jennings  
Music by Buffy Sainte-Marie and Jack Nitzsche  
Copyright © 1982 Sony/ATV Music Publishing LLC  
All Rights Administered by Sony/ATV Music Publishing LLC,  
424 Church Street, Suite 1200, Nashville, TN 37219  
International Copyright Secured All Rights Reserved

**What A Wonderful World**

Words and Music by George David Weiss and Bob Thiele  
Copyright © 1967 by Range Road Music Inc., Quartet Music and Abilene  
Music, Inc.  
Copyright Renewed  
All Rights for Rang Road Music Inc. Administered by Round Hill Carlin,  
LLC  
All Rights for Quartet Music Administered by BMG Rights Management  
(US) LLC  
All Rights for Abilene Music, Inc. Administered Worldwide by Imagem  
Music LLC  
International Copyright Secured All Rights Reserved  
Used by Permission

**White Christmas**

from the Motion Picture Irving Berlin's HOLIDAY INN  
Words and Music by Irving Berlin  
© Copyright 1940, 1942 by Irving Berlin  
Copyright Renewed  
International Copyright Secured All Rights Reserved

**Wonderful Tonight**

Words and Music by Eric Clapton  
Copyright © 1977 by Eric Patrick Clapton  
Copyright Renewed  
International Copyright Secured All Rights Reserved

**Wonderwall**

Words and Music by Noel Gallagher  
Copyright © 1995 SM Music Publishing UK Limited and Oasis Music  
All Rights Administered by Sony/ATV Music Publishing LLC,  
424 Church Street, Suite 1200, Nashville, TN 37219  
International Copyright Secured All Rights Reserved

**You've Lost That Lovin' Feelin'**

Words and Music by Barry Mann, Cynthia Weil and Phil Spector  
Copyright © 1964, 1965 Screen Gems-EMI Music Inc. and Mother Bertha  
Music  
Copyright Renewed  
All Rights Administered by Sony/ATV Music Publishing LLC,  
424 Church Street, Suite 1200, Nashville, TN 37219  
International Copyright Secured All Rights Reserved



## **Apache License 2.0**

Copyright (c) 2009-2018 Arm Limited. All rights reserved.

SPDX-License-Identifier: Apache-2.0

Licensed under the Apache License, Version 2.0 (the License); you may not use this file except in compliance with the License. You may obtain a copy of the License at [www.apache.org/licenses/LICENSE-2.0](http://www.apache.org/licenses/LICENSE-2.0)

Unless required by applicable law or agreed to in writing, software distributed under the License is distributed on an AS IS BASIS, WITHOUT WARRANTIES OR CONDITIONS OF ANY KIND, either express or implied. See the License for the specific language governing permissions and limitations under the License.

## **Modified BSD license**

COPYRIGHT(c) 2016 STMicroelectronics

Redistribution and use in source and binary forms, with or without modification, are permitted provided that the following conditions are met:

1. Redistributions of source code must retain the above copyright notice, this list of conditions and the following disclaimer.
2. Redistributions in binary form must reproduce the above copyright notice, this list of conditions and the following disclaimer in the documentation and/or other materials provided with the distribution.
3. Neither the name of STMicroelectronics nor the names of its contributors may be used to endorse or promote products derived from this software without specific prior written permission.

THIS SOFTWARE IS PROVIDED BY THE COPYRIGHT HOLDERS AND CONTRIBUTORS "AS IS" AND ANY EXPRESS OR IMPLIED WARRANTIES, INCLUDING, BUT NOT LIMITED TO, THE IMPLIED WARRANTIES OF MERCHANTABILITY AND FITNESS FOR A PARTICULAR PURPOSE ARE DISCLAIMED. IN NO EVENT SHALL THE COPYRIGHT HOLDER OR CONTRIBUTORS BE LIABLE FOR ANY DIRECT, INDIRECT, INCIDENTAL, SPECIAL, EXEMPLARY, OR CONSEQUENTIAL DAMAGES (INCLUDING, BUT NOT LIMITED TO, PROCUREMENT OF SUBSTITUTE GOODS OR SERVICES; LOSS OF USE, DATA, OR PROFITS; OR BUSINESS INTERRUPTION) HOWEVER CAUSED AND ON ANY THEORY OF LIABILITY, WHETHER IN CONTRACT, STRICT LIABILITY, OR TORT (INCLUDING NEGLIGENCE OR OTHERWISE) ARISING IN ANY WAY OUT OF THE USE OF THIS SOFTWARE, EVEN IF ADVISED OF THE POSSIBILITY OF SUCH DAMAGE.

# Important Notice: Guarantee Information for customers in European Economic Area (EEA) and Switzerland

<b>Important Notice: Guarantee Information for customers in EEA* and Switzerland</b> For detailed guarantee information about this Yamaha product, and Pan-EEA* and Switzerland warranty service, please either visit the website address below (Printable file is available at our website) or contact the Yamaha representative office for your country. * EEA: European Economic Area	English
<b>Wichtiger Hinweis: Garantie-Information für Kunden in der EWR* und der Schweiz</b> Für nähere Garantie-Information über dieses Produkt von Yamaha, sowie über den Pan-EWR*- und Schweizer Garantieservice, besuchen Sie bitte entweder die folgend angegebene Internetadresse (eine druckfähige Version befindet sich auch auf unserer Webseite), oder wenden Sie sich an den für Ihr Land zuständigen Yamaha-Vertrieb. *EWR: Europäischer Wirtschaftsraum	Deutsch
<b>Remarque importante: informations de garantie pour les clients de l'EEE et la Suisse</b> Pour des informations plus détaillées sur la garantie de ce produit Yamaha et sur le service de garantie applicable dans l'ensemble de l'EEE ainsi qu'en Suisse, consultez notre site Web à l'adresse ci-dessous (le fichier imprimable est disponible sur notre site Web) ou contactez directement Yamaha dans votre pays de résidence. * EEE : Espace Economique Européen	Français
<b>Belangrijke mededeling: Garantie-informatie voor klanten in de EER* en Zwitserland</b> Voor gedetailleerde garantie-informatie over dit Yamaha-product en de garantieservice in heel de EER* en Zwitserland, gaat u naar de onderstaande website (u vindt een afdrukbaar bestand op onze website) of neemt u contact op met de vertegenwoordiging van Yamaha in uw land. * EER: Europese Economische Ruimte	Nederlands
<b>Aviso importante: información sobre la garantía para los clientes del EEE* y Suiza</b> Para una información detallada sobre este producto Yamaha y sobre el soporte de garantía en la zona EEE* y Suiza, visite la dirección web que se incluye más abajo (la versión del archivo para imprimir esta disponible en nuestro sitio web) o póngase en contacto con el representante de Yamaha en su país. * EEE: Espacio Económico Europeo	Español
<b>Avviso importante: informazioni sulla garanzia per i clienti residenti nell'EEA* e in Svizzera</b> Per informazioni dettagliate sulla garanzia relativa a questo prodotto Yamaha e l'assistenza in garanzia nei paesi EEA* e in Svizzera, potete consultare il sito Web all'indirizzo riportato di seguito (è disponibile il file in formato stampabile) oppure contattare l'ufficio di rappresentanza locale della Yamaha. * EEA: Area Economica Europea	Italiano
<b>Aviso importante: informações sobre as garantias para clientes da AEE* e da Suíça</b> Para obter uma informação pormenorizada sobre este produto da Yamaha e o serviço de garantia na AEE* e na Suíça, visite o site a seguir (o arquivo para impressão está disponível no nosso site) ou entre em contato com o escritório de representação da Yamaha no seu país. * AEE: Área Económica Europeia	Português
<b>Σημαντική σημείωση: Πληροφορίες εγγύησης για τους πελάτες στον ΕΟΧ* και Ελλάδα</b> Για λεπτομερείς πληροφορίες εγγύησης σχετικά με το προϊόν προϊόν της Yamaha και την κάλυψη εγγύησης σε όλες τις χώρες του ΕΟΧ και την Ελλάδα, επισκεφτείτε την παρακάτω ιστοσελίδα (Εκτυπώσιμη μορφή είναι διαθέσιμη στην ιστοσελίδα μας) ή απευθυνθείτε στην αντιπροσωπεία της Yamaha στη χώρα σας. * ΕΟΧ: Ευρωπαϊκός Οικονομικός Χώρος	Ελληνικά
<b>Viktigt: Garantiinformation för kunder i EES-området* och Schweiz</b> För detaljerad information om denna Yamahaprodukt samt garantiservice i hela EES-området* och Schweiz kan du antingen besöka nedanstående webbadress (en utskriftsvänlig fil finns på webbplatsen) eller kontakta Yamahas officiella representant i ditt land. * EES: Europeiska Ekonomiska Samarbetsområdet	Svenska
<b>Viktig merknad: Garantiinformasjon for kunder i EØS* og Sveits</b> Detaljert garantiinformasjon om dette Yamaha-produktet og garantiservice for hele EØS-området* og Sveits kan fås enten ved å besøke nettstedene nedenfor (utskriftsversjon finnes på våre nettsider) eller kontakte Yamahas kontorene i landet der du bor. *EØS: Det europeiske økonomiske samarbeidsområdet	Norsk
<b>Vigtig oplysning: Garantioplysninger til kunder i EØO* og Schweiz</b> De kan finde detaljerede garantioplysninger om dette Yamaha-produkt og den fælles garantiserviceordning for EØO* (og Schweiz) ved at besøge det websted, der er angivet nedenfor (der findes en fil, som kan udskrives, på vores websted), eller ved at kontakte Yamahas nationale repræsentationskontor i det land, hvor De bor. * EØO: Det Europæiske Økonomiske Område	Dansk
<b>Tärkeä ilmoitus: Takuutiedot Euroopan talousalueen (ETA) ja Sveitsin asiakkaille</b> Tämän Yamaha-tuotteen sekä ETA-alueen ja Sveitsin takuuta koskevat yksityiskohtaiset tiedot saatte alla olevasta nettiosoitteesta. (Tulostettava tiedosto saatavissa sivustollamme.) Voitte myös ottaa yhteyttä paikalliseen Yamaha-edustajaan. *ETA: Euroopan talousalue	Suomi
<b>Ważne: Warunki gwarancyjne obowiązujące w EOG* i Szwajcarii</b> Aby dowiedzieć się więcej na temat warunków gwarancyjnych tego produktu firmy Yamaha i serwisu gwarancyjnego w całym EOG* i Szwajcarii, należy odwiedzić wskazaną poniżej stronę internetową (plik gotowy do wydruku znajduje się na naszej stronie internetowej) lub skontaktować się z przedstawicielstwem firmy Yamaha w swoim kraju. * EOG — Europejski Obszar Gospodarczy	Polski
<b>Důležité oznámení: Záruční informace pro zákazníky v EHS* a ve Švýcarsku</b> Podrobné záruční informace o tomto produktu Yamaha a záručním servisu v celém EHS* a ve Švýcarsku naleznete na níže uvedené webové adrese (soubor k tisku je dostupný na našich webových stránkách) nebo se můžete obrátit na zastoupení firmy Yamaha ve své zemi. * EHS: Evropský hospodářský prostor	Česky
<b>Fontos figyelmeztetés: Garancia-információk az EGT* területén és Svájcban élő vásárlók számára</b> A jelen Yamaha termékre vonatkozó részletes garancia-információk, valamint az EGT*-re és Svájcra kiterjedő garanciális szolgáltatás tekintetében keresse fel webhelyünket az alábbi címen (a webhelyen nyomattható fájl is talál), vagy pedig lépjen kapcsolatba az országában működő Yamaha képviselői irodával. * EGT: Európai Gazdasági Térség	Magyar
<b>Oluline märkus: Garantiteave Euroopa Majanduspiirkonna (EMP)* ja Šveitsi klientidele</b> Täpsema teabe saamiseks selle Yamaha toote garantii ning kogu Euroopa Majanduspiirkonna ja Šveitsi garantiiteeninduse kohta, külastage palun veebisaiti alljärgneval aadressil (meie saidil on saadaval printitav fail) või pöörduge Teie regiooni Yamaha esinduse poole. * EMP: Euroopa Majanduspiirkond	Eesti keel
<b>Svarīgs paziņojums: garantijas informācija klientiem EEZ* un Šveicē</b> Lai saņemtu detalizētu garantijas informāciju par šo Yamaha produktu, kā arī garantijas apkalpošanu EEZ* un Šveicē, lūdzam apmeklējiet zemāk norādīto tīmekļa vietnes adresi (tīmekļa vietnē ir pieejams drukājams fails) vai sazinieties ar jūsu valsti apkalpojošo Yamaha pārstāvniecību. * EEZ: Eiropas Ekonomikas zona	Latviešu
<b>Dėmesio: informacija dėl garantijos pirkėjams EEE* ir Šveicarijoje</b> Jei reikia išsamios informacijos apie šį „Yamaha“ produktą ir jo techninę priežiūrą visoje EEE* ir Šveicarijoje, apsilankykite mūsų svetainėje toliau nurodytu adresu (svetainėje yra spausdintinas failas) arba kreipkitės į „Yamaha“ atstovybę savo šaliai. *EEE – Europos ekonominė erdvė	Lietuvių kalba
<b>Dôležité upozornenie: Informácie o záruke pre zákazníkov v EHP* a Švajčiarsku</b> Podrobné informácie o záruke týkajúce sa tohto produktu od spoločnosti Yamaha a garančnom servise v EHP* a Švajčiarsku nájdete na webovej stránke uvedenej nižšie (na našej webovej stránke je k dispozícii súbor na tlač) alebo sa obráťte na zástupcu spoločnosti Yamaha vo svojej krajine. * EHP: Európsky hospodársky priestor	Slovenčina
<b>Pomembno obvestilo: Informacije o garanciji za kupce v EGP* in Švici</b> Za podrobnejše informacije o tem Yamahinem izdelku ter garancijskem servisu v celotnem EGP in Švici, obiščite spletno mesto, ki je navedeno spodaj (natisljiva datoteka je na voljo na našem spletnem mestu), ali se obrnite na Yamahinega predstavnika v svoji državi. * EGP: Evropski gospodarski prostor	Slovenščina
<b>Важно съобщение: Информация за гаранцията за клиенти в ЕИП* и Швейцария</b> За подробна информация за гаранцията за този продукт на Yamaha и гаранционното обслужване в паневропейската зона на ЕИП* и Швейцария или посетете посочения по-долу уеб сайт (на нашия уеб сайт има файл за печат), или се свържете с представителния офис на Yamaha във вашата страна. * ЕИП: Европейско икономическо пространство	Български език
<b>Notificare importantă: Informații despre garanție pentru clienții din SEE* și Elveția</b> Pentru informații detaliate privind acest produs Yamaha și serviciul de garanție Pan-SEE* și Elveția, vizitați site-ul la adresa de mai jos (fișierul imprimabil este disponibil pe site-ul nostru) sau contactați biroul reprezentanței Yamaha din țara dumneavoastră. * SEE: Spațiul Economic European	Limba română
<b>Važna obavijest: Informacije o jamstvu za države EGP-a i Švicarske</b> Za detaljne informacije o jamstvu za ovaj Yamahin proizvod te jamstvenom servisu za cijeli EGP i Švicarsku, molimo Vas da posjetite web-stranicu navedenu u nastavku ili kontaktirate ovlaštenog Yamahinog dobavljača u svojoj zemlji. * EGP: Evropski gospodarski prostor	Hrvatski

<https://europe.yamaha.com/warranty/>

Die Einzelheiten zu Produkten sind bei Ihrer unten aufgeführten Niederlassung und bei Yamaha Vertragshändlern in den jeweiligen Bestimmungsländern erhältlich.

Подробные сведения об инструменте можно получить у местного представителя корпорации Yamaha или уполномоченного дистрибьютора, указанного в следующем списке.

## NORTH AMERICA

### CANADA

**Yamaha Canada Music Ltd.**  
135 Milner Avenue, Toronto, Ontario M1S 3R1,  
Canada  
Tel: +1-416-298-1311

### U.S.A.

**Yamaha Corporation of America**  
6600 Orangethorpe Avenue, Buena Park, CA 90620,  
U.S.A.  
Tel: +1-714-522-9011

## CENTRAL & SOUTH AMERICA

### MEXICO

**Yamaha de México, S.A. de C.V.**  
Av. Insurgentes Sur 1647 Piso 9, Col. San José  
Insurgentes, Delegación Benito Juárez, México,  
D.F., C.P. 03900, México  
Tel: +52-55-5804-0600

### BRAZIL

**Yamaha Musical do Brasil Ltda.**  
Praça Professor José Lannes, 40, Cjs 21 e 22, Brooklin  
Paulista Novo CEP 04571-100 – São Paulo – SP,  
Brazil  
Tel: +55-11-3704-1377

### ARGENTINA

**Yamaha Music Latin America, S.A.,  
Sucursal Argentina**  
Olga Cossetini 1553, Piso 4 Norte,  
Madero Este-C1107CEK,  
Buenos Aires, Argentina  
Tel: +54-11-4119-7000

### PANAMA AND OTHER LATIN

#### AMERICAN REGIONS/ CARIBBEAN REGIONS

**Yamaha Music Latin America, S.A.**  
Edificio Torre Davivienda, Piso: 20  
Avenida Balboa, Marbella, Corregimiento de Bella  
Vista, Ciudad de Panamá, Rep. de Panamá  
Tel: +507-269-5311

## EUROPE

### THE UNITED KINGDOM/IRELAND

**Yamaha Music Europe GmbH (UK)**  
Sherbourne Drive, Tilbrook, Milton Keynes,  
MK7 8BL, U.K.  
Tel: +44-1908-366700

### GERMANY

**Yamaha Music Europe GmbH**  
Siemensstrasse 22-34, 25462 Rellingen, Germany  
Tel: +49-4101-303-0

### SWITZERLAND/LIECHTENSTEIN

**Yamaha Music Europe GmbH, Branch  
Switzerland in Thalwil**  
Seestrasse 18a, 8800 Thalwil, Switzerland  
Tel: +41-44-3878080

### AUSTRIA/CROATIA/CZECH REPUBLIC/ HUNGARY/ROMANIA/SLOVAKIA/ SLOVENIA

**Yamaha Music Europe GmbH, Branch Austria**  
Schleiergasse 20, 1100 Wien, Austria  
Tel: +43-1-60203900

### POLAND

**Yamaha Music Europe  
Sp.z o.o. Oddział w Polsce**  
ul. Wielicka 52, 02-657 Warszawa, Poland  
Tel: +48-22-880-08-88

### BULGARIA

**Dinacord Bulgaria LTD.**  
Bul. Iskarsko Schose 7 Targowski Zentar Evropa  
1528 Sofia, Bulgaria  
Tel: +359-2-978-20-25

### MALTA

**Olimpus Music Ltd.**  
Valletta Road, Mosta MST9010, Malta  
Tel: +356-2133-2093

### NETHERLANDS/BELGIUM/ LUXEMBOURG

**Yamaha Music Europe, Branch Benelux**  
Clarissenhof 5b, 4133 AB Vianen, The Netherlands  
Tel: +31-347-358040

### FRANCE

**Yamaha Music Europe**  
7 rue Ambroise Croizat, Zone d'activités de Pariest,  
77183 Croissy-Beaubourg, France  
Tel: +33-1-6461-4000

### ITALY

**Yamaha Music Europe GmbH, Branch Italy**  
Via Tinelli N.67/69 20855 Gerno di Lesmo (MB),  
Italy  
Tel: +39-039-9065-1

### SPAIN/PORTUGAL

**Yamaha Music Europe GmbH Ibérica, Sucursal  
en España**  
Ctra. de la Coruña km. 17,200, 28231  
Las Rozas de Madrid, Spain  
Tel: +34-91-639-88-88

### GREECE

**Philippos Nakas S.A. The Music House**  
19th km. Leof. Lavriou 190 02 Peania – Attiki,  
Greece  
Tel: +30-210-6686260

### SWEDEN

**Yamaha Music Europe GmbH Germany filial  
Scandinavia**  
JA Wettergrensgata 1, 400 43 Göteborg, Sweden  
Tel: +46-31-89-34-00

### DENMARK

**Yamaha Music Denmark,  
Fillial of Yamaha Music Europe GmbH, Tyskland**  
Generatorvej 8C, ST. TH., 2860 Søborg, Denmark  
Tel: +45-44-92-49-00

### FINLAND

**F-Musiikki Oy**  
Antaksentie 4  
FI-01510 Vantaa, Finland  
Tel: +358 (0)96185111

### NORWAY

**Yamaha Music Europe GmbH Germany -  
Norwegian Branch**  
Grini Næringspark 1, 1332 Østerås, Norway  
Tel: +47-6716-7800

### ICELAND

**Hljodfaerahusid Ehf.**  
Sidumula 20  
IS-108 Reykjavik, Iceland  
Tel: +354-525-5050

### CYPRUS

**Nakas Music Cyprus Ltd.**  
Nikis Ave 2k  
1086 Nicosia  
Tel: + 357-22-511080  
**Major Music Center**  
21 Ali Riza Ave. Ortakoy  
P.O.Box 475 Lefkoşa, Cyprus  
Tel: (392) 227 9213

### RUSSIA

**Yamaha Music (Russia) LLC.**  
Room 37, entrance 7, bld. 7, Kievskaya street,  
Moscow, 121059, Russia  
Tel: +7-495-626-5005

### OTHER EUROPEAN REGIONS

**Yamaha Music Europe GmbH**  
Siemensstrasse 22-34, 25462 Rellingen, Germany  
Tel: +49-4101-303-0

## AFRICA

**Yamaha Music Gulf FZE**  
JAFZA-16, Office 512, P.O.Box 17328,  
Jebel Ali FZE, Dubai, UAE  
Tel: +971-4-801-1500

## MIDDLE EAST

### TURKEY

**Yamaha Music Europe GmbH**  
Merkezi Almanya Türkiye İstanbul Şubesi  
Mor Sumbul Sokak Varyap Meridian Business  
1. Blok No:1 113-114-115  
Bati Atasehir İstanbul, Turkey  
Tel: +90-216-275-7960

### ISRAEL

**RBX International Co., Ltd.**  
P.O.Box 10245, Petach-Tikva, 49002  
Tel: (972) 3-925-6900

### OTHER REGIONS

**Yamaha Music Gulf FZE**  
JAFZA-16, Office 512, P.O.Box 17328,  
Jebel Ali FZE, Dubai, UAE  
Tel: +971-4-801-1500

## ASIA

### THE PEOPLE'S REPUBLIC OF CHINA

**Yamaha Music & Electronics (China) Co., Ltd.**  
2F, Yunhedasha, 1818 Xinzha-lu, Jingan-qu,  
Shanghai, China  
Tel: +86-400-051-7700

### HONG KONG

**Tom Lee Music Co., Ltd.**  
11/F., Silvercord Tower 1, 30 Canton Road,  
Tsimshatsui, Kowloon, Hong Kong  
Tel: +852-2737-7688

### INDIA

**Yamaha Music India Private Limited**  
P-401, JMD Megapolis, Sector-48, Sohna Road,  
Gurugram-122018, Haryana, India  
Tel: +91-124-485-3300

### INDONESIA

**PT. Yamaha Musik Indonesia (Distributor)**  
Yamaha Music Center Bldg. Jalan Jend. Gatot  
Subroto Kav. 4, Jakarta 12930, Indonesia  
Tel: +62-21-520-2577

### KOREA

**Yamaha Music Korea Ltd.**  
11F, Prudential Tower, 298, Gangnam-daero,  
Gangnam-gu, Seoul, 06253, Korea  
Tel: +82-2-3467-3300

### MALAYSIA

**Yamaha Music (Malaysia) Sdn. Bhd.**  
No.8, Jalan Perbandaran, Kelana Jaya, 47301  
Petaling Jaya, Selangor, Malaysia  
Tel: +60-3-78030900

### SINGAPORE

**Yamaha Music (Asia) Private Limited**  
Block 202 Hougang Street 21, #02-00,  
Singapore 530202, Singapore  
Tel: +65-6740-9200

### TAIWAN

**Yamaha Music & Electronics Taiwan Co., Ltd.**  
2F., No.1, Yuanfong Rd., Banqiao Dist.,  
New Taipei City 22063, Taiwan (R.O.C.)  
Tel: +886-2-7741-8888

### THAILAND

**Siam Music Yamaha Co., Ltd.**  
3, 4, 15, 16th Fl., Siam Motors Building,  
891/1 Rama 1 Road, Wangmai,  
Pathumwan, Bangkok 10330, Thailand  
Tel: +66-2215-2622

### VIETNAM

**Yamaha Music Vietnam Company Limited**  
15th Floor, Nam A Bank Tower, 201-203 Cach  
Mang Thang Tam St., Ward 4, Dist.3,  
Ho Chi Minh City, Vietnam  
Tel: +84-28-3818-1122

### OTHER ASIAN REGIONS

[https://asia-latinamerica-mea.yamaha.com/  
index.html](https://asia-latinamerica-mea.yamaha.com/index.html)

## OCEANIA

### AUSTRALIA

**Yamaha Music Australia Pty. Ltd.**  
Level 1, 80 Market Street, South Melbourne,  
VIC 3205 Australia  
Tel: +61-3-9693-5111

### NEW ZEALAND

**Music Works LTD**  
P.O.BOX 6246 Wellesley, Auckland 4680,  
New Zealand  
Tel: +64-9-634-0099

### REGIONS AND TRUST TERRITORIES IN PACIFIC OCEAN

[https://asia-latinamerica-mea.yamaha.com/  
index.html](https://asia-latinamerica-mea.yamaha.com/index.html)

**Yamaha Global Site**

<https://www.yamaha.com/>

**Yamaha Downloads**

<https://download.yamaha.com/>

Manual Development Group  
© 2020 Yamaha Corporation

Published 10/2020 LBMA\*.\*- \*\*A0

VDQ8220